

cecotec

PowerGear 1500 Batidoras de mano/Hand Blenders

PowerGear 1500
PowerGear 1500 Pro



Manual de instrucciones
Instruction manual
Manuel d'instructions
Bedienungsanleitung
Manuale di istruzioni
Manual de instruções



ÍNDICE

1. Instrucciones de seguridad	/ 7
2. Antes de usar	/ 8
3. Funcionamiento	/ 8
4. Limpieza y mantenimiento	/ 9
5. Especificaciones técnicas	/ 10
6. Reciclaje de electrodomésticos	/ 10
7. Garantía y SAT	/ 10

INDEX

1. Safety instructions	/ 11
2. Before use	/ 12
3. Operation	/ 12
4. Cleaning and maintenance	/ 13
5. Technical specifications	/ 13
6. Disposal of electrical appliances	/ 14
7. Technical support service and warranty	/ 14

INDEX

1. Instructions de sécurité	/ 15
2. Avant utilisation	/ 16
3. Fonctionnement	/ 16
4. Nettoyage et entretien	/ 17
5. Spécifications techniques	/ 18
6. Recyclage des électrodoménagers	/ 18
7. Garantie et SAV	/ 18

INHALT

1. Sicherheitshinweise	/ 19
2. Vor dem Gebrauch	/ 20
3. Bedienung	/ 20
4. Reinigung und Wartung	/ 22
5. Technische Spezifikationen	/ 22
6. Entsorgung von alten elektrogeräten	/ 22
7. Technischer Kundendienst und Garantie	/ 23

INDICE

1. Istruzioni di sicurezza	/ 24
2. Prima dell'uso	/ 25
3. Funzionamento	/ 25
4. Pulizia e manutenzione	/ 26
5. Specifiche tecniche	/ 27
6. Riciclaggio degli elettrodomestici	/ 27
7. Garanzia e SAT	/ 27

ÍNDICE

1. Instruções de segurança	/ 28
2. Antes de usar	/ 29
3. Funcionamento	/ 29
4. Limpeza e manutenção	/ 30
5. Especificações técnicas	/ 31
6. Reciclagem de electrodomésticos	/ 31
7. Garantia e SAT	/ 31

PIEZAS Y COMPONENTES · PARTS AND COMPONENTS · PIÈCES ET COMPOSANTS
TEILE UND KOMPONENTEN · PEZZI E COMPONENTI · PEÇAS E COMPONENTES

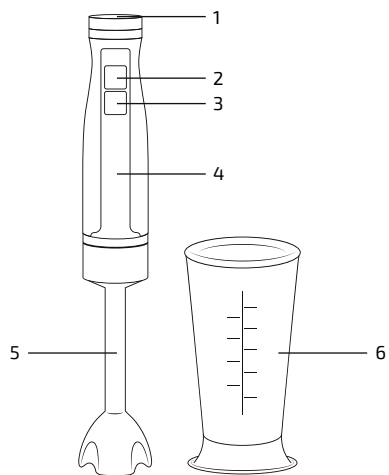

POWERGEAR 1500

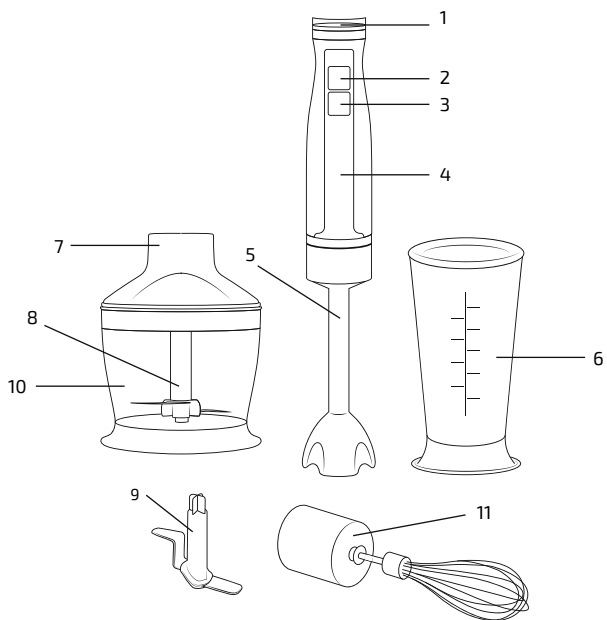

POWERGEAR 1500 PRO

ES

1. Control de potencia
2. Botón de encendido
3. Botón turbo
4. Cuerpo principal
5. Brazo de la batidora
6. Vaso con tapa
7. Tapa de la picadora
8. Cuchillas de la picadora
9. Cuchilla picahielo de la picadora
10. Bol de la picadora
11. Batidor de varillas

EN

1. Power controller
2. Power button
3. Turbo button
4. Main body
5. Blending arm
6. Beaker with lid
7. Chopper cover
8. Chopper blade
9. Ice-crushing blade for the chopper
10. Chopper bowl
11. Whisk coupling unit

FR

1. Contrôle de puissance
2. Bouton d'allumage
3. Bouton turbo
4. Corps principal
5. Bras du mixeur plongeant
6. Jarre avec couvercle
7. Couvercle du hachoir
8. Lames du hachoir
9. Lame pour piler la glace du hachoir
10. Bol du hachoir
11. Raccord du fouet

DE

1. Leistungsregler
2. Netzschalter
3. Turboschalter
4. Gerätekörper
5. Pürierstab
6. Becher mit Deckel
7. Deckel Mixbecher
8. Schneidmesser
9. Eis-Zerkleinerer-Messer der Hackmaschine
10. Mixbecher
11. Kupplungseinheit Schneebesens

IT

1. Controllo di potenza
2. Pulsante di accensione
3. Pulsante turbo
4. Corpo principale
5. Braccio del frullatore
6. Bicchiere con coperchio
7. Coperchio del tritatutto
8. Lame del tritatutto
9. Lame tritaggiaccio del tritatutto
10. Recipiente del tritatutto
11. Testina della frusta

PT

1. Controle de potência
2. Botão ligar/desligar
3. Botão turbo
4. Corpo principal
5. Pé misturador
6. Copo do misturador
7. Tapa do picador
8. Lâminas do picador
9. Lâmina pica gelo do picador
10. Tigela do picador
11. Bateador de varas

SISTEMA DE ACOPLE FIX PLUS® · FIX PLUS COUPLING SYSTEM® · SYSTÈME DE FIXATION FIX PLUS® · KUPPLUNGSSYSTEM-FIX PLUS® · SISTEMA DI INNESTO FIX PLUS® · SISTEMA DE ANCORAGEM FIX PLUS®

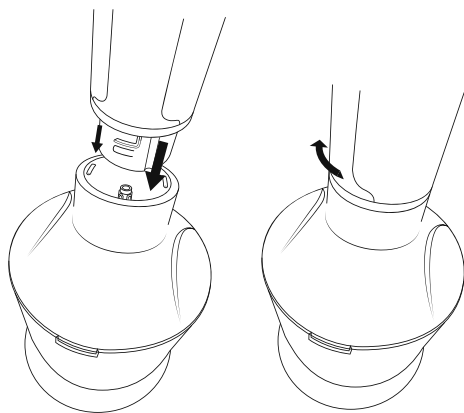
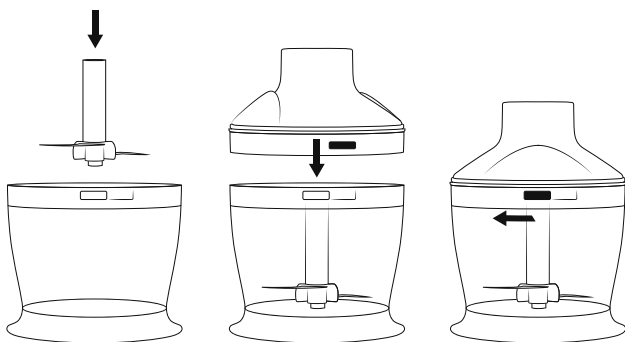
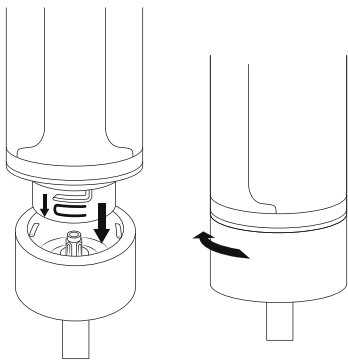

Este manual de instrucciones de uso es válido para diferentes modelos de batidora de Cecotec: PowerGear 1500 y PowerGear 1500 Pro.

Lea las siguientes instrucciones atentamente y guarde este manual para referencias futuras o nuevos usuarios.

1. INSTRUCCIONES DE SEGURIDAD

Cuando use aparatos eléctricos, debe seguir ciertas precauciones de seguridad básicas para reducir el riesgo de incendio, descarga eléctrica y/o lesiones a personas. Asegúrese de leer este manual de instrucciones por completo antes de usar el producto.

1. Asegúrese de que el voltaje de red coincide con el indicado en la etiqueta de características del producto y de que el enchufe al que lo conecta tiene toma de tierra.
2. Este aparato puede ser usado por personas con capacidades físicas, sensoriales o mentales reducidas o con falta de experiencia y conocimiento si están supervisados o han recibido instrucción concerniente al uso del aparato de una forma segura y entienden los riesgos que este implica.
3. El aparato no debe ser usado por niños desde 0 hasta 8 años. Este aparato puede ser usado por niños de 8 años de edad y mayores de 8 años si están continuamente supervisados.
4. Mantenga el aparato y su cable fuera del alcance de los niños de edad inferior a 8 años.
5. Supervise a los niños pequeños para asegurarse de que no jueguen con el producto. Preste especial atención cuando el producto sea usado por o cerca de niños.
6. La limpieza y mantenimiento de usuario no deben ser realizados por niños.
7. Las cuchillas están muy afiladas; manéjelas con cuidado.
8. No deje la batidora funcionando sin supervisión. Desconéctela de la fuente de alimentación cuando acabe de usarla o cuando salga de la habitación.
9. Inspeccione el cable de alimentación con regularidad en busca de daños visibles. Si el cable de alimentación presenta daños, debe ser reparado por el Servicio de Asistencia Técnica oficial de Cecotec para evitar cualquier tipo de peligro.

ADVERTENCIA: no use el producto si su cable, enchufe o cuerpo principal presentan daños o si no funciona correctamente o ha sufrido una caída o cualquier tipo de daño.

10. No retuerza, doble, tense o dañe el cable de alimentación. Protéjalo de bordes afilados y fuentes de calor. No permita que toque superficies calientes o que cuelgue sobre el borde de la superficie de trabajo o encimera.
11. El uso de accesorios no recomendados por el fabricante podría provocar incendios, descargas eléctricas o daños al usuario.
12. El aparato no está previsto para su operación por medio de un temporizador externo o un sistema de control-remoto separado.
13. Apague y desconecte la batidora de la fuente de alimentación cuando no la esté usando y antes de su limpieza. Tire del enchufe, no del cable, para desconectarla de la fuente de alimentación.
14. No enchufe la batidora hasta que no esté completamente montada. Desenchúfela antes

de montar accesorios o manipular las cuchillas.

15. No use la batidora durante más de un minuto. No use la picadora durante más de 20 segundos.
16. No procese más de 3 tandas sin interrupción. Deje que el producto se enfríe a temperatura ambiente antes de seguir utilizándolo.
17. Este producto está diseñado para uso doméstico y no es apropiado para usos comerciales o industriales. No lo use en exteriores.
18. No sumerja la batidora, su cable de alimentación o su enchufe en agua o cualquier otro líquido.
19. Guarde el producto y su manual de instrucciones en un lugar seco y seguro cuando no lo esté utilizando.

2. ANTES DE USAR

1. Tras retirar el embalaje, asegúrese de que todas las piezas y accesorios están presentes y en buen estado. No use el producto si está visiblemente dañado. En ese caso, contacte con el Servicio de Asistencia Técnica oficial de Cecotec.
2. Limpie la jarra, el batidor de varillas, el bol de la picadora, las cuchillas de la picadora, la tapa de la picadora y el brazo de la batidora a mano con agua caliente y jabón. Puede limpiar el cuerpo principal de la batidora con un trapo limpio.
3. Asegúrese de que el voltaje de red coincida con el señalado en la etiqueta de características del producto.

3. FUNCIONAMIENTO

BATIDORA - PowerGear 1500 y PowerGear 1500 Pro

La batidora de mano es perfecta para preparar salsas, sopas, mayonesa y comida para bebés, así como para mezclar y preparar batidos.

1. Inserte la batidora en el brazo de la batidora y gírela en el sentido de las agujas del reloj hasta que se bloquee.
2. Ponga los ingredientes en la jarra y, para prevenir salpicaduras, sumerja la cubierta de las cuchillas completamente en los alimentos.

Puede usar la batidora de mano en la jarra del producto o cualquier otro recipiente.

3. Encienda el producto presionando el botón de encendido o el botón turbo. Puede ajustar la potencia con la rueda situada en la parte superior del cuerpo principal.
4. Triture los ingredientes moviendo la batidora lentamente arriba, abajo y en círculos.

PICADORA - PowerGear 1500 Pro

La picadora es perfecta para alimentos duros como la carne, quesos, cebolla, hierbas, ajo, zanahorias, nueces, almendras, frutas, etc.

PRECAUCIÓN: ¡las cuchillas están muy afiladas! Tenga cuidado cuando las manipule.

1. Ponga las cuchillas de la picadora o las cuchillas picahielo en el bol de la picadora y presione hasta que queden fijadas en su lugar.

2. Ponga los ingredientes en el bol de la picadora; los ingredientes sólidos no deben tener un tamaño mayor de 2 cm.
3. Ponga la tapa de la picadora sobre el bol.
4. Conecte el cuerpo principal a la tapa de la batidora y gírela en el sentido de las agujas del reloj hasta que quede fijado.
5. Encienda el producto presionando el botón de encendido o el botón turbo. Puede elegir el nivel de potencia (1-8) con la rueda situada en la parte superior del cuerpo principal.

Puede encontrar tiempos y cantidades máximas aproximadas en la siguiente tabla:

Comida	Peso máximo (g)	Tiempo de uso (s)
Carne	300	15
Hierbas	50	10
Nueces, almendras	150	10
Queso	100	10
Pan	80	10
Cebolla	200	10
Galletas	150	10
Fruta blanda	200	10

BATIDOR DE VARILLAS - PowerGear 1500 Pro

El batidor de varillas está diseñado para montar nata, batir claras de huevo y mezclar masa para bizcochos y preparados para postre.

1. Inserte el batidor de varillas en el acople del batidor de varillas.
2. Conecte el acople del batidor de varillas al cuerpo principal y gírela en el sentido de las agujas del reloj hasta que quede fijado.
3. Presione el botón de encendido para encender la batidora. Presione el botón turbo tras 30 segundos de uso para evitar salpicaduras.

4. LIMPIEZA Y MANTENIMIENTO

- Desenchufe la batidora y retire los accesorios antes de limpiarla o guardarla.
- Limpie el cuerpo principal, la tapa de la picadora y el acople del batidor de varillas con un trapo húmedo; no los sumerja en agua.
- Si la comida no puede desprenderse fácilmente de las cuchillas o el batidor de varillas, vierta agua y un poco de lavavajillas en la jarra o el bol de la picadora, enchufe la batidora, sumerja el brazo de la batidora o el batidor de varillas y presione el botón de encendido durante 10 segundos. Desenchufe la batidora, aclare los accesorios bajo el grifo y séquelos por completo.
- Guarde la batidora en un lugar limpio y seco cuando no la esté usando. Asegúrese de que el producto esté limpio y seco, y desconectado de la fuente de alimentación.

PRECAUCIÓN: El filo de las cuchillas está muy afilado, límpielo con cuidado.

5. ESPECIFICACIONES TÉCNICAS

Referencia del producto: 04064, 04065 (Pro)

Potencia: 1500 W

Voltaje y frecuencia: 220-240 VAC ~ 50/60 Hz

Made in P.R.C. | Diseñado en España

6. RECICLAJE DE ELECTRODOMÉSTICOS



La directiva europea 2012/19/UE sobre Residuos de Aparatos Eléctricos y Electrónicos (RAEE) especifica que los electrodomésticos no deben ser reciclados con el resto de los desperdicios municipales. Dichos electrodomésticos han de ser desechados de forma separada, para optimizar la recuperación y reciclaje de materiales y, de esta manera, reducir el impacto que puedan tener en la salud humana y el medioambiente.

El símbolo del contenedor tachado le recuerda su obligación de desechar este producto de forma correcta. Si el producto en cuestión cuenta con una batería o pila para su autonomía eléctrica, esta deberá extraerse antes de ser desechado y ser tratada a parte como un residuo de diferente categoría.

Para obtener información detallada acerca de la forma más adecuada de desechar sus electrodomésticos y/o las correspondientes baterías, el consumidor deberá contactar con las autoridades locales.

7. GARANTÍA Y SAT

Este producto tiene una garantía de 2 años desde la fecha de compra, siempre y cuando se conserve y envíe la factura de compra, el producto esté en perfecto estado físico y se le dé un uso adecuado tal y como se indica en este manual de instrucciones. La garantía no cubrirá:

- Si el producto ha sido usado fuera de su capacidad o utilidad, maltratado, golpeado, expuesto a la humedad, sumergido en algún líquido o substancia corrosiva, así como cualquier otra falta atribuible al consumidor.
- Si el producto ha sido desarmado, modificado o reparado por personas no autorizadas por el SAT oficial de Cecotec.
- Si la incidencia ha sido originada por el desgaste normal de las piezas debido al uso. El servicio de garantía cubre todos los defectos de fabricación durante 2 años en base a la legislación vigente, excepto piezas consumibles. En caso de mal uso por parte del usuario el servicio de garantía no se hará responsable de la reparación. Si en alguna ocasión detecta una incidencia con el producto, debe contactar con el Servicio de Asistencia Técnica oficial de Cecotec y hacer llegar la factura de compra del producto vía e-mail:

sat@cecotec.es



This instruction manual is suitable for different Cecotec hand blender models: PowerGear 1500 and PowerGear 1500 Pro.

Read the following instructions carefully and keep this instruction manual for future reference or new users.

1. SAFETY INSTRUCTIONS

When using electrical appliances, basic safety precautions should always be followed, in order to reduce the risk of fire, electric shock, and/or injury to persons. Make sure you read this instruction manual thoroughly before using this product.

1. Make sure that the mains voltage matches the voltage stated on the rating label of the appliance and that the wall outlet is grounded.
2. This appliance is not intended to be used by persons with reduced physical, sensory, or mental capabilities, or lack of experience or knowledge, unless they have been given supervision or instruction concerning the use of the appliance in a safe way by a person responsible for their safety, and understand the hazards involved.
3. The appliance is not intended to be used by children under the age of 8. It can be used by children over the age of 8, as long as they are given continuous supervision.
4. Keep the appliance and its cord out of reach of children under the age of 8.
5. Supervise young children to make sure that they do not play with the appliance. Close supervision is necessary when the appliance is being used by or near children.
6. Cleaning and maintenance tasks must not be carried out by children.
7. The blades are sharp. Handle them carefully.
8. Do not leave the appliance unattended while in use. Unplug it from the mains supply when you finish using it or when you leave the room.
9. Check the power cord regularly for visible damage. If the cord is damaged, it must be replaced by the official Technical Support Service of Cecotec, in order to avoid any type of danger.

WARNING: do not use the appliance if its cord, plug, or housing is damaged, nor after it malfunctions or has been dropped or damaged in any way.

10. Do not twist, bend, strain, or damage the power cord in any way. Protect it from sharp edges and heat sources. Do not let it touch hot surfaces. Do not let the cord hang over the edge of the working surface or countertop.
11. The use of accessory attachments not recommended or sold by the manufacturer may result in fire, electric shock or personal injury.
12. The appliance is not intended to be operated by means of an external timer or separate remote-control system.
13. Turn off and unplug the blender from the mains supply when not in use and before cleaning. Pull from the plug, not the cord, to disconnect it from the outlet.
14. Do not plug the appliance into the power supply until it is fully assembled. Unplug the blender before disassembling it or handling the blades.

15. Do not use the appliance for longer than 1 minute. Do not use the chopper longer than 20 seconds.
16. Do not process more than three batches without interruption. Let the appliance cool down to room temperature before you continue using it.
17. This appliance is intended for domestic use only. It is not suitable for commercial or industrial use. Do not use it outdoors.
18. Do not immerse the blender, its power cord, or its plug in water or any other liquid.
19. Store the appliance and its instruction manual in a safe and dry place when not in use.

2. BEFORE USE

1. After removing the packaging, make sure all parts and accessories are present and undamaged. Do not use the appliance if it is visibly damaged. In that case, contact with the official Technical Support Service of Cecotec.
2. Clean the beaker, whisk, chopper bowl, chopper blade, chopper cover, and blending arm by hand with warm soapy water. You can wipe the main body of the blender with a clean cloth.
3. Make sure that the mains voltage matches the voltage stated on the rating label of the appliance.

3. OPERATION

BLENDER- PowerGear 1500 and PowerGear 1500 Pro

The hand blender is perfectly suitable for preparing dips, sauces, soups, mayonnaise, and baby food, as well as for mixing and preparing milkshakes.

1. Insert the blending arm into the main body and turn it clockwise until it locks.
2. Put the ingredients in the beaker and, to prevent splattering, immerse the blade guard completely in the ingredients.
3. You can use the hand blender in the beaker or any other container.
4. Switch the appliance on by pressing the power button or the turbo button. You can adjust the power with the dial on top of the main body.
5. Blend the ingredients by moving the appliance slowly up, down, and in circles.

CHOPPER- PowerGear 1500 Pro

The chopper is perfectly suitable for hard foodstuffs, such as meat, cheese, onion, herbs, garlic, carrots, walnuts, almonds, prunes, etc.

CAUTION: the blades are very sharp! Be very careful when handling them.

1. Place the blades of the chopper or the ice-crushing blades in the bowl of the chopper and press them until they lock into place.
2. Put the ingredients in the chopper bowl; solid ingredients should not be larger than 2 cm.
3. Put the chopper cover onto the chopper bowl.
4. Attach the main body to the chopper cover turning it clockwise until it locks.



- Switch the appliance on by pressing the power button or the turbo button, you can choose the power level (1-8) with the dial on top of the main body.

You can find approximate times and maximum quantities in the following table:

Food	Maximum weight (g)	Operation time (sec)
Meat	300	15
Herbs	50	10
Nuts, almonds	150	10
Cheese	100	10
Bread	80	10
Onions	200	10
Biscuits	150	10
Soft fruit	200	10

WHISK-PowerGear 1500 Pro

The whisk is intended for whipping cream, beating egg whites, and mixing dough for sponge cakes and ready mix desserts.

- Insert the whisk into the whisk coupling unit.
- Connect the coupling unit to the main body and turn it clockwise until it locks.
- Press the power button to turn the hand blender on, and press the turbo button after approximately 30 seconds, in order to prevent the ingredients from splashing.

4. CLEANING AND MAINTENANCE

- Unplug the blender and detach its accessories before cleaning or storing it.
- Wipe the main body, the chopper cover, and the whisk coupling unit with a wet cloth, do not immerse them in water.
- If food is not easily rinsed off the blade or whisk, pour water and a drop of dish soap in the beaker or the chopper bowl, plug in the blender, immerse the blending arm or the whisk, and press the power button for about 10 seconds. Unplug, rinse under running water, and dry thoroughly.
- Store the blender in a clean, dry place when not in use. Make sure the appliance is clean and dry, and unplugged from the power supply.

CAUTION: The cutting edges of the blades are very sharp, clean them carefully.

5. TECHNICAL SPECIFICATIONS

Product reference: 04064, 04065 (Pro)

Power: 1500 W

Voltage and frequency: 220-240 VAC ~ 50/60 Hz

Made in P.R.C. | Designed in Spain

6. DISPOSAL OF OLD ELECTRICAL APPLIANCES



The European directive 2012/19/EU on Waste Electrical and Electronic Equipment (WEEE), specifies that old household electrical appliances must not be disposed of with the normal unsorted municipal waste. Old appliances must be collected separately, in order to optimize the recovery and recycling of the materials they contain, and reduce the impact on human health and the environment.

The crossed out "wheeled bin" symbol on the product reminds you of your obligation to dispose of the appliance correctly. If the product has a built-in battery or uses batteries, they should be removed from the appliance and disposed of appropriately.

Consumers must contact their local authorities or retailer for information concerning the correct disposal of old appliances and/or their batteries.

7. TECHNICAL SUPPORT SERVICE AND WARRANTY

This product is under warranty for 2 years from the date of purchase, as long as the proof of purchase is submitted, the product is in perfect physical condition, and it has been given proper use, as explained in this instruction manual. The warranty will not cover the following situations:

- The product has been used for purposes other than those intended for it, misused, beaten, exposed to moisture, immersed in liquid or corrosive substances, as well as any other fault attributable to the customer.
- The product has been disassembled, modified, or repaired by persons, not authorised by the official Technical Support Service of Cecotec.
- Faults deriving from the normal wear and tear of its parts, due to use. The warranty service covers every manufacturing defects of your appliance for 2 years, based on current legislation, except consumable parts. In the event of misuse, the warranty will not apply. If at any point, a fault is detected, contact the official Technical Support Service of Cecotec and send us your proof of purchase via e-mail at:

sat@cecotec.es



**Ce manuel d'instructions est valide pour différents modèles de mixeurs de Cecotec :
PowerGear 1500 et PowerGear 1500 Pro.**

Veillez lire les instructions suivantes avec attention et conserver ce manuel pour de futures références ou nouveaux utilisateurs.

1. INSTRUCTIONS DE SÉCURITÉ

Lorsque vous utilisez des appareils électriques, vous devez suivre certaines précautions basiques de sécurité pour réduire le risque d'incendie, de décharge électrique et de lésions aux personnes.

Assurez-vous de lire entièrement ce manuel d'instructions avant d'utiliser le produit.

1. Assurez-vous que le voltage du réseau corresponde à celui indiqué sur l'étiquette des caractéristiques du produit et que la prise à laquelle vous allez le brancher possède bien une prise de terre.
2. Cet appareil peut être utilisé par des personnes aux capacités physiques, mentales ou sensorielles réduites, ou sans expérience ni connaissances si elles sont surveillées et/ou ont reçu les informations nécessaires à l'utilisation correcte de l'appareil et qu'elles aient bien compris les risques qu'il implique.
3. L'appareil ne doit pas être utilisé par des enfants de moins de 8 ans. Cet appareil peut être utilisé par des enfants de plus de 8 ans s'ils sont surveillés de manière continue.
4. Maintenez l'appareil et son câble hors de portée des enfants de moins de 8 ans.
5. Surveillez les enfants pour vous assurer qu'ils ne jouent pas avec le produit. Faites bien attention lorsque le produit est utilisé par ou à côté d'enfants.
6. Le nettoyage et l'entretien ne doivent pas être réalisés par des enfants.
7. Les lames sont très aiguisées ; faites bien attention en les manipulant.
8. Ne laissez pas le mixeur plongeant fonctionner sans surveillance. Débranchez-le de la source d'alimentation lorsque vous avez terminé de l'utiliser ou lorsque vous sortez de la pièce.
9. Inspectez le câble d'alimentation régulièrement en cherchant de possibles dommages visibles. Si le câble présente des dommages, il devra être réparé par le Service d'Assistance Technique de Cecotec pour éviter de possibles dangers.

AVERTISSEMENT : n'utilisez pas le produit si son câble, sa prise ou son corps principal présentent des dommages ni s'il ne fonctionne pas correctement, a souffert une chute ou a été abîmé de quelque façon que ça soit.

10. Ne tordez pas, ne pliez pas, n'étirez pas, ni n'abîmez le câble d'alimentation. Protégez-le des bords effilés et sources de chaleur. Ne laissez pas le produit toucher des surfaces chaudes. Ne laissez pas le câble dépasser sur les bords de la surface de travail ou du plan de travail.
11. L'utilisation d'accessoires non recommandés par le fabricant pourrait provoquer des incendies, des décharges électriques ou des dommages à l'utilisateur.
12. L'appareil n'est pas conçu pour être utilisé à travers une minuterie externe ou un système de contrôle à distance séparés.
13. Éteignez et débranchez l'appareil de la source d'alimentation lorsqu'il n'est pas en

fonctionnement et avant de le nettoyer. Tirez sur la prise, et non sur le câble pour le débrancher de la source d'alimentation.

14. N'allumez pas le mixeur plongeant jusqu'à ce qu'il soit complètement assemblé. Débranchez-le avant d'assembler les accessoires ou de manipuler les lames.
15. N'utilisez pas le mixeur plongeant pendant plus d'une minute. N'utilisez pas le hachoir pendant plus de 20 secondes.
16. Ne réalisez pas plus de 3 séries de préparation au mixeur plongeant sans interruption. Laissez le produit refroidir à température ambiante avant de continuer à l'utiliser.
17. Ce produit est conçu pour un usage domestique et il n'est pas approprié pour des usages commerciaux ou industriels. Ne l'utilisez pas en extérieurs.
18. Ne submergez pas le mixeur plongeant, son câble d'alimentation ni sa prise dans de l'eau ni dans n'importe quel autre liquide.
19. Conservez le produit et son manuel d'instructions dans un lieu sec et sûr lorsque vous ne l'utilisez pas.

2. AVANT UTILISATION

1. Après avoir retiré l'emballage, assurez-vous que toutes les pièces et accessoires soient bien présents et en bonnes conditions. N'utilisez pas le produit s'il est visiblement abîmé. Dans ce cas, contactez le Service Après-Vente Officiel de Cecotec.
2. Nettoyez la jarre, le fouet, le bol du hachoir, les lames du hachoir, le couvercle du hachoir et le bras du hachoir à la main avec de l'eau chaude et du savon. Vous pouvez nettoyer le corps principal du mixeur avec un chiffon propre.
3. Assurez-vous que le voltage du réseau corresponde à celui indiqué sur l'étiquette des caractéristiques du produit.

3. FONCTIONNEMENT

MIXEUR - PowerGear 1500 et PowerGear 1500 Pro

Le mixeur plongeant est parfait pour préparer des sauces, soupes, mayonnaise et nourriture pour bébés mais aussi pour mélanger et préparer des milk-shakes.

1. Insérez le mixeur dans le bras du mixeur et tournez-le dans le sens des aiguilles d'une montre jusqu'à ce qu'il se bloque.
2. Placez les ingrédients dans la jarre et, pour éviter les éclaboussures, submergez le couvercle des lames entièrement dans les aliments. Vous pouvez utiliser le mixeur plongeant avec la jarre du produit ou avec n'importe quel autre récipient.
3. Allumez le produit en appuyant sur le bouton d'allumage ou sur le bouton turbo. Vous pouvez ajuster la puissance avec la roue située dans la partie supérieure du corps principal.
4. Hachez les ingrédients en déplaçant le mixeur plongeant lentement en haut, en bas et en faisant des cercles.

HACHOIR- PowerGear 1500 Pro

Le hachoir est parfait pour les aliments durs comme la viande, les fromages, l'oignon, les herbes, l'ail, les carottes, les noix, les amandes, les fruits, ...



PRÉCAUTION : les lames sont très aiguisées ! Faites bien attention lorsque vous les manipulez.

1. Placez les lames du hachoir ou les lames pour piler la glace dans le bol du hachoir puis appuyez jusqu'à ce qu'elles restent fixes à leur place.
2. Placez les ingrédients dans le bol du hachoir ; les ingrédients solides ne doivent pas avoir une taille supérieure à 2 cm.
3. Placez le couvercle du hachoir sur le bol.
4. Connectez le corps principal au couvercle du mixeur et tournez-le dans le sens des aiguilles d'une montre jusqu'à ce qu'il reste fixe.
5. Allumez le produit en appuyant sur le bouton d'allumage ou sur le bouton turbo. Vous pouvez choisir le niveau de puissance (1-8) grâce à la roue située dans la partie supérieure du corps principal.

Vous pouvez retrouver les temps et quantités maximales approximatives dans le tableau suivant :

Nourriture	Poids maximal (g)	Temps d'utilisation (s)
Viande	300	15
Herbes	50	10
Noix, amandes	150	10
Fromage	100	10
Pain	80	10
Oignon	200	10
Biscuits	150	10
Fruit mou	200	10

FOUET- PowerGear 1500 Pro

Le fouet est conçu pour fouetter la crème, monter des blancs d'œuf en neige, mélanger des pâtes pour faire des gâteaux et réaliser des préparations pour desserts.

1. Insérez le fouet dans le raccord du fouet.
2. Connectez le raccord du fouet avec le corps principal et tournez-le dans le sens des aiguilles d'une montre jusqu'à ce qu'il reste bien fixe.
3. Appuyez sur le bouton d'allumage pour allumer le mixeur plongeant. Appuyez sur le bouton turbo après 30 secondes d'utilisation pour éviter les éclaboussures.

4. NETTOYAGE ET ENTRETIEN

- Débranchez le mixeur plongeant et retirez les accessoires avant de le nettoyer et de le ranger.
- Nettoyez le corps principal, le couvercle du hachoir et le raccord du fouet avec un chiffon humide ; ne le submergez pas dans l'eau.
- Si la nourriture ne se décolle pas facilement des lames ou du fouet, versez de l'eau et un peu de liquide vaisselle dans la jarre ou le bol du hachoir, allumez le mixeur plongeant, submergez le bras du mixeur ou du fouet et appuyez sur le bouton d'allumage pendant 10 secondes. Débranchez le mixeur, rincez les accessoires sous le robinet et séchez-les complètement.

- Rangez le mixeur dans un endroit propre et sec lorsque vous ne l'utilisez pas. Assurez-vous que le produit soit sec, propre et débranché de la source d'alimentation.

PRÉCAUTION : Les lames sont très aiguisées, nettoyez-les en faisant bien attention.

5. SPÉCIFICATIONS TECHNIQUES

Référence du produit : 04064, 04065 (Pro)

Puissance : 1500 W

Voltage et fréquence : 220-240 VAC ~ 50/60 Hz

Made in P.R.C. | Conçu en Espagne

6. RECYCLAGE DES ÉLECTROMÉNAGERS



La directive européenne 2012/19/UE relative aux Déchets d'Équipements Électriques et Électroniques (DEEE) spécifie que les électroménagers ne doivent pas être recyclés avec le reste des déchets municipaux communs. Ces électroménagers doivent être jetés de manière séparée, afin d'optimiser la récupération et le recyclage des matériaux et, de cette manière, réduire l'impact qu'ils peuvent avoir sur la santé humaine et sur l'environnement. Le symbole de la poubelle rayée vous rappelle l'obligation de vous défaire de ce produit de manière correcte. Si le produit en question possède une batterie ou une pile pour son autonomie électrique, celle-ci devra être retirée avant de jeter le produit et être traitée à part comme un résidu de catégorie différente. Pour obtenir des informations détaillées sur la manière la plus adéquate de vous défaire de vos électroménagers et/ou des batteries correspondantes, le consommateur devra contacter les autorités locales.

7. GARANTIE ET SAV

Ce produit possède une garantie de 2 ans à partir de la date d'achat, à condition de toujours présenter la facture d'achat, que le produit soit en parfait état, et ait été utilisé correctement comme indiqué dans ce manuel d'instructions. La garantie ne couvre pas :

- Un produit qui ait été utilisé en-dehors de ses capacités ou usages normaux, ayant subi des coups, abîmé, exposé à l'humidité, submergé dans n'importe quel liquide ou substance corrosive, ainsi que tous les incidents dont la faute serait imputable au consommateur.
- Un produit qui ait été démonté, modifié ou réparé par des personnes non autorisées par notre Service Après-Vente Officiel de Cecotec.
- Lorsque le problème a été causé par l'usure normale des composants dû à l'utilisation. Le service de garantie couvre tous les défauts de fabrication pendant 2 ans selon la législation en vigueur, à l'exception des pièces consommables. Dans le cas d'une mauvaise utilisation de la part de l'utilisateur, le service de garantie ne se fera pas responsable de la réparation. Si vous détectez un incident ou un problème avec le produit, vous devez contacter le Service Après-Vente Officiel de Cecotec et transmettre la facture d'achat du produit via e-mail à cette adresse:

sat@cecotec.es



Diese Bedienungsanleitung ist für verschiedene Modelle der Mixer von Cecotec geeignet: PowerGear 1500 und PowerGear 1500 Pro.

Lesen Sie sich diese Anleitung sorgfältig durch, bevor Sie das Gerät in Betrieb nehmen. Bewahren Sie diese Bedienungsanleitung für zukünftige Benutzer und Informationsbedarf gut auf.

1. SICHERHEITSHINWEISE

Bei der Verwendung von Elektrogeräten sind folgende grundsätzliche Vorsichts- bzw. Sicherheitsmaßnahmen zu beachten, um Brandgefahren, Stromschläge und Verletzungen zu vermeiden. Stellen Sie sicher, dass Sie diese Bedienungsanleitung sorgfältig und gründlich lesen bevor Sie das Gerät in Betrieb nehmen.

1. Vergewissern Sie sich, dass die Spannung Ihres Netzanschlusses mit dem auf dem Gerät befindlichen gekennzeichneten Spezifikationen zu den Spannungsanforderungen übereinstimmen und die Steckdose geerdet ist.
2. Dieses Gerät darf nicht von Personen mit eingeschränkter körperlicher, sensorischer oder geistiger Leistungsfähigkeit oder fehlender Erfahrung bzw. fehlenden Kenntnissen verwendet werden, es sei denn, sie werden bei der Benutzung durch eine verantwortliche Person beaufsichtigt oder ihnen wurde eine Einweisung im ordnungsgemäßen und sicheren Umgang gegeben und sie die mit dem Gerät verbundenen Risiken verstanden haben und richtig einschätzen können.
3. Das Gerät darf nicht von Kindern unter 8 Jahren benutzt werden. Es kann von Kindern ab 8 Jahren benutzt werden, sofern sie unter ständiger Beaufsichtigung während der Nutzung des Gerätes stehen.
4. Halten Sie das Gerät und das Kabel außerhalb der Reichweite von Kindern unter 8 Jahren.
5. Beaufsichtigen Sie kleine Kinder um sicher zu stellen, dass sie nicht mit dem Gerät spielen. Eine besonders genaue und konsequente Beaufsichtigung ist geboten wenn das Gerät in der Nähe von Kindern verwendet wird.
6. Reinigungs- und Wartungsarbeiten dürfen nicht von Kindern durchgeführt werden.
7. Die Klingen des Gerätes sind sehr scharf. Behandeln Sie diese sehr sorgsam und vorsichtig.
8. Lassen Sie das Gerät nicht unbeaufsichtigt wenn es sich im Gebrauch befindet. Ziehen Sie das Netzkabel aus der Steckdose wenn Sie den Raum verlassen.
9. Überprüfen Sie das Netzkabel regelmäßig auf sichtbare Beschädigungen. Wenn das Kabel beschädigt ist, muss es durch den offiziellen Technischen Kundendienst von Cecotec ersetzt werden, um jegliche Art von Gefahr zu vermeiden.

WARNUNG: Verwenden Sie das Gerät nicht, wenn das Netzkabel, der Stecker oder das Gehäuse beschädigt bzw. defekt ist oder in irgendeiner Art und Weise fallen gelassen oder beschädigt wurde.

10. Das Netzkabel darf nicht verdreht, verbogen, belastet oder beschädigt werden. Schützen Sie das Kabel vor scharfen Kanten und heißen Oberflächen. Lassen Sie das Kabel nicht über die Kante der Arbeitsfläche oder der Arbeitsplatte hängen.



DEUTSCH

11. Die Verwendung von Zubehörteilen die nicht vom Hersteller empfohlen oder verkauft werden können zu Bränden, Stromschlägen oder Personenschäden führen.
12. Das Gerät darf nicht über einen externen Timer/ Zeitschaltuhr oder separate Fernbedienung betrieben werden.
13. Schalten Sie den Mixer aus und ziehen Sie den Netzstecker aus der Steckdose heraus, wenn Sie das Gerät nicht benutzen bzw. das Gerät reinigen möchten. Ziehen Sie am Stecker, nicht am Kabel um das Gerät von der Stromversorgung zu trennen.
14. Verbinden Sie das Gerät nicht mit der Stromversorgung, wenn es nicht vollständig montiert ist. Ziehen Sie den Mixer von der Stromversorgung ab, bevor Sie ihn zerlegen oder die Klappen behandeln bzw. reinigen möchten.
15. Verwenden Sie das Gerät nicht länger als 1 Minute im Dauerbetrieb. Verwenden Sie den Aufsatz zum Hacken nicht länger als 20 Sekunden im Dauerbetrieb.
16. Verarbeiten Sie nicht mehr als 3 Chargen ohne Unterbrechung. Lassen Sie das Gerät auf Raumtemperatur abkühlen, bevor Sie es weiter verwenden.
17. Dieses Gerät ist nur für den häuslichen Gebrauch bestimmt. Es ist nicht für den gewerblichen oder industriellen Gebrauch geeignet. Verwenden Sie das Gerät nicht im Freien bzw. Draußen.
18. Tauchen Sie den Mixer, das Netzkabel oder Netzstecker in Wasser oder andere Flüssigkeiten.
19. Bewahren Sie das Gerät an einem sicheren und trockenen Ort auf, wenn Sie es nicht verwenden.

2. VOR DEM GEBRAUCH

Nachdem Sie alle Verpackungsmaterialien entfernt haben, vergewissern Sie sich, dass alle Teile und Zubehörteile vorhanden und unbeschädigt sind. Verwenden Sie das Gerät nicht wenn es oder Teile sichtbare Schäden aufweisen. In diesem Fall kontaktieren Sie den offiziellen Technischen Kundendienst von Cecotec.

1. Reinigen Sie den Becher, Schneebesens, Mixbecher, Schneidmesser, Deckel des Mixbechers, und Pürierstab von Hand mit warmen Seifenwasser. Sie können das Gerät (Gerätekörper) mit einem sauberen Tuch abwischen.
2. Vergewissern Sie sich, dass die Netzspannung mit der auf dem Typenschild angegebenen Eingangsspannung des Gerätes übereinstimmt.

3. BEDIENUNG

STABMIXER- PowerGear 1500 und PowerGear 1500 Pro

Der Stabmixer eignet sich hervorragend für die Zubereitung von Dips, Saucen, Suppen, Mayonnaise und Babynahrung sowie für die Zubereitung von Milchshakes.

1. Setzen Sie den Pürierstab in den Gerätekörper/ Grundkörper ein und drehen Sie ihn im Uhr-

zeigersinn, bis er einrastet.

2. Geben Sie die Zutaten in den Becher. Um Spritzer zu vermeiden, tauchen Sie den Messerschutz vollständig in die Zutaten ein. Sie können den Stabmixer im mitgelieferten Becher oder anderen geeigneten Behältern verwenden.

3. Schalten Sie das Gerät ein, indem Sie den Netzschalter oder die Turbotaste drücken. Sie können die Leistung mit dem Ziffernblatt oben auf dem Gerätkörper einstellen.

4. Mixen Sie die Zutaten, indem Sie das Gerät langsam auf- und abwärts und in Kreisen bewegen.

SCHNEIDAUFSATZ ZUM HACKEN- PowerGear 1500 Pro

Der Schneidaufsatz ist ideal geeignet für feste Lebensmittel wie Fleisch, Käse, Zwiebeln, Kräuter, Knoblauch, Karotten, Wallnüsse, Mandeln, Pflaumen, usw.

ACHTUNG: die Schneidklingen sind sehr scharf! Seien Sie sehr vorsichtig wenn Sie diese verwenden.

1. Setzen Sie die Klingen des Choppers oder die Klingen zum Eis zerstoßen in den Behälter des Choppers un drücken diese herunter bis sie einrasten.
2. Geben Sie die Zutaten in den Mixbecher. Feste Zutaten sollten nicht größer als 2 cm sein.
3. Setzen Sie den Deckel für den Mixbecher auf.
4. Befestigen Sie den Hauptkörper/ Gerätekörper auf der Abdeckung des Mixbechers und drehen ihn im Uhrzeigersinn bis er einrastet.
5. 5. Schalten Sie das Gerät ein, indem Sie den Netzschalter/-Taste oder die Turbotaste drücken. Sie können die Leistung in 8 verschiedenen Stufen (1-8) am Ziffernblatt an der Oberseite des Gerätes einstellen.

In der hier folgenden Tabelle finden Sie Hinweise zu durchschnittlichen Zeiten und Höchst-mengen:

Lebensmittel	Maximal-Gewicht (g)	Zeit (Sekunden)
Fleisch	300	15
Kräuter	50	10
Nüsse, Mandeln	150	10
Käse	100	10
Brod	80	10
Zwiebeln	200	10
Kekse	150	10
Weiches Obst	200	10

SCHNEEBESEN- PowerGear 1500 Pro

Der Schneebesenaufsatz eignet sich hervorragend für Schlagsahne, geschlagenes Eiweiß und Teig für Kuchen und fertig gemixte Nachspeisen.

1. Setzen Sie den Schneebesen in die hierfür vorgesehene Kupplung ein.
2. Verbinden Sie die mit dem Schneebesen eingesetzte Kupplung mit dem Hauptgerät, indem Sie es im Uhrzeigersinn drehen bis es einrastet.
3. Drücken Sie den Netzschalter/-Taste und nach ca. 30 Sekunden die Turbotaste um herumspritzende Zutaten zu vermeiden.

4. REINIGUNG UND WARTUNG

- Ziehen Sie den Stabmixer von der Stromversorgung ab indem Sie das Netzkabel am Stecker aus der Steckdose herausziehen bevor Sie Zubehörteile vom Hauptgerät zur Reinigung oder Aufbewahrung entfernen möchten.
- Wischen sie den Hauptkörper, den Deckel vom Mixbecher, die Kupplung des Schneebesens mit einem feuchten Tuch ab. Tauchen Sie diese Teile nicht in Wasser oder andere Flüssigkeiten ein.
- Sollten sich Essensreste nur sehr schwer von den Klingen entfernen lassen, dann geben Sie Wasser in einen Behälter zusammen mit etwas Seife und tauchen den Stabmixer oder Schneebesen ein und drücken den Netzschalter/-Taste für ca. 10 Sekunden. Trennen Sie anschließend das Gerät wieder von der Stromversorgung (Netzkabel aus Steckdose ziehen) und spülen die die Klingen oder Schneebesen mit klarem Wasser ab und lassen alles gut trocknen.
- Bewahren Sie den Stabmixer an einen sauberen und trockenen Ort auf und trennen Sie das Gerät von der Stromversorgung (Netzstecker aus Steckdose ziehen).

VORSICHT: Die Schneidkanten der Klingen sind sehr scharf, seien Sie sehr vorsichtig wenn Sie diese reinigen.

5. TECHNISCHE SPEZIFIKATIONEN

Produktreferenz: 04064, 04065 (Pro)

Leistung: 1500 W

Spannung und Frequenz: 220-240 V AC ~ 50/60 Hz

Made in P.R.C. | Designed in Spanien

6. ENTSORGUNG VON ALTEN ELEKTROGERÄTEN



Die Europäische Richtlinie 2012/19 / EU über Elektro- und Elektronik-Altgeräte (WEEE) legt fest, dass alte Haushaltsgeräte nicht mit dem normalen unsortierten Siedlungsabfall entsorgt werden dürfen. Alte Geräte müssen gesondert gesammelt werden, um die Verwertung und das Recycling der enthaltenen Materialien zu optimieren und die Auswirkungen auf die menschliche Gesundheit und die Umwelt zu reduzieren. Das durchgestrichene Symbol "durchgestrichene



Abfalltonne" auf dem Produkt erinnert Sie an Ihre Verpflichtung, das Gerät korrekt zu entsorgen. Wenn das Produkt einen eingebauten Akku hat oder Batterien verwendet, sollte der Akku oder die Batterien aus dem Gerät entnommen und separat entsorgt werden. Die Verbraucher müssen sich mit ihren örtlichen Behörden oder Einzelhändlern in Verbindung setzen, um Informationen über die ordnungsgemäße Entsorgung ihrer Altgeräte und / oder ihrer Batterien zu erhalten.

7. TECHNISCHER KUNDENDIENST UND GARANTIE

Dieses Produkt hat eine 2-Jahres Garantie. Die Garantiezeit beginnt mit dem Kaufdatum bzw. Lieferdatum, soweit der hierfür vorhandene und sorgfältig aufbewahrte Kaufbeleg rechtzeitig eingereicht wird, und das Produkt unter angemessener und sachgemäßer Behandlung, wie es in dieser Bedienungsanleitung beschrieben wurde, sich in einem hierfür entsprechenden, optimalen Zustand befindet. Die Garantie deckt keine Schäden bei denen:

- Das Produkt über seine Kapazität oder Anwendbarkeit hinaus missbraucht, geschlagen, nicht ordnungsgemäß behandelt wurde oder mit ätzenden bzw. Korrosiven Substanzen oder Flüssigkeiten in Kontakt geraten ist oder die jeweilige Störung, Fehler, Schaden bzw. Defekt dem Verbraucher zugerechnet werden kann.
- Das Produkt von Personen demontiert, repariert oder modifiziert wurde, die nicht vom offiziellen Technischen Kundendienst durch Cecotec autorisiert worden sind.
- Der Grund hierfür durch die normale Abnutzung und Verschleiß der Teile und des Zubehörs entstanden ist. Die Garantieleistung deckt alle Herstellungsbedingten Schäden und Fehler Ihres Produktes für die Dauer von 2 Jahren, nach geltendem Recht. Sollten Sie einen Fehler oder Schaden an Ihrem Produkt entdecken bzw. Beobachten, kontaktieren Sie bitte den offiziellen Technischen Kundendienst von Cecotec und senden Sie bitte Ihren Kaufbeleg ebenso per E-Mail an:

sat@cecotec.es

Questo manuale di istruzioni è valido per diversi modelli di frullatore di Cecotec: PowerGear 1500 e PowerGear 1500 Pro.

Leggere le seguenti istruzioni attentamente e conservare questo manuale per consultazioni future o nuovi utenti.

1. ISTRUZIONI DI SICUREZZA

Quando si usano apparecchi elettronici, occorre rispettare alcune precauzioni di sicurezza basilari per ridurre il rischio di incendio, scariche elettriche e/o lesioni a persone. Assicurarsi di leggere completamente questo manuale di istruzioni prima di usare il prodotto.

1. Assicurarsi che il voltaggio coincida con quello indicato sull'etichetta del prodotto e che la presa sia a terra.
2. Questa macchina può essere usata da persone con capacità fisiche, sensoriali o mentali ridotte o con mancanza di esperienza e conoscenza se sotto supervisione o se hanno ricevuto istruzioni sull'uso della macchina in modo sicuro e sui rischi.
3. La macchina non deve essere usata da bambini da 0 a 8 anni. Questo apparecchio può essere usato da bambini di 8 anni di età e maggiori di 8 anni se sotto continua supervisione.
4. Tenere la macchina e il cavo fuori dalla portata dei bambini di età inferiore a 8 anni.
5. Controllare i bambini piccoli per assicurarsi che non giochino con il prodotto. Prestare speciale attenzione quando il prodotto viene utilizzato da bambini o vicino questi.
6. La pulizia e la manutenzione dell'utente non devono essere realizzati da bambini.
7. Le lame sono molto affilate; maneggiarle con cura.
8. Non lasciare il frullatore in funzione senza supervisione. Scollegarlo dopo averlo utilizzato o quando si esce dalla stanza.
9. Controllare il cavo con regolarità in modo da individuare danni visibili. Se il cavo di alimentazione presenta danni, deve essere riparato dal Servizio di Assistenza Tecnica ufficiale di Cecotec per evitare qualsiasi tipo di pericolo.

AVVERTENZA: non usare il prodotto se il suo cavo, la spina o il corpo principale presentano danni o se non funzionano correttamente o hanno subito una caduta o qualsiasi tipo di danno.

10. Non aggrovigliare, piegare, tirare o danneggiare il cavo di alimentazione. Proteggerlo dagli spigoli e fonti di calore. Non permettere che entri in contatto con superfici calde o che sporga dalla superficie di lavoro.
11. L'uso di accessori non consigliati dal fabbricante potrebbe causare incendi, scariche elettriche e danni all'utente.
12. La macchina non prevede l'uso di un timer esterno o di telecomandi
13. Spegnerne e scollegare il frullatore quando non è in uso e prima della pulizia. Tirare la spina, non il cavo, per scollegarlo dalla presa.
14. Non collegare il frullatore finché non è completamente montato. Smontarlo prima di smontare gli accessori e le lame.



15. Non usare il frullatore per più di un minuto. Non usare il tritatutto per più di 20 secondi.
16. Non frullare più di 3 turni senza interruzione. Lasciare che il prodotto si raffreddi a temperatura ambiente prima di continuare a usarlo.
17. Questo prodotto è progettato per uso domestico e non è appropriato per uso commerciale o industriale. Non usarlo in ambienti esterni.
18. Non immergere il frullatore, il cavo o la spina in acqua o in qualsiasi altro liquido.
19. Conservare il prodotto e il manuale di istruzioni in un posto asciutto e sicuro quando non è in uso.

2. PRIMA DELL'USO

1. Dopo aver tolto l'imballaggio, assicurarsi che tutti i pezzi e gli accessori siano presenti e in buono stato. Non usare il prodotto se è visibilmente danneggiato. In tal caso, contattare il Servizio di Assistenza Tecnica ufficiale di Cecotec.
2. Pulire il recipiente, la frusta, il recipiente tritatutto, le lame del tritatutto, il coperchio del tritatutto e il braccio del frullatore a immersione con acqua calda e sapone. Può pulire il corpo principale del frullatore con un panno pulito.
3. Assicurarsi che il voltaggio coincida con quello indicato sull'etichetta.

3. FUNZIONAMENTO

FRULLATORE- PowerGear 1500 e PowerGear 1500 Pro

Il frullatore a immersione è perfetto per preparare salse, zuppe, maionese e cibo per bebè, anche per mescolare e preparare frullati.

1. Inserire il frullatore nel braccio del frullatore e girarlo in senso orario finché non si blocca.
2. Mettere gli ingredienti nel recipiente e, per prevenire schizzi, immergere la protezione delle lame completamente negli alimenti. Può usare il frullatore a immersione nel recipiente del prodotto o con qualsiasi altro recipiente.
3. Accendere il prodotto premendo il pulsante di accensione e il pulsante turbo. Può regolare la potenza con la manopola situata sulla parte superiore del corpo principale.
4. Tritare gli ingredienti muovendo il frullatore lentamente in alto, in basso e in modo circolare.

TRITATUTTO- PowerGear 1500 Pro

Il tritatutto è perfetto per alimenti duri come la carne, il formaggio, le cipolle, erbe aromatiche, aglio, carote, noci, mandorle, frutta, ecc...

PRECAUZIONE: Le lame sono molto affilate! Attenzione quando vengono toccate.

1. Mettere le lame del tritatutto o le lame tritaggiaccio in un recipiente del tritatutto e pressarle finché non si fissano al proprio posto.
2. Mettere gli ingredienti nel recipiente del tritatutto; gli ingredienti solidi non devono essere più grandi di 2 cm.
3. Mettere il coperchio del tritatutto sul recipiente.

4. Collegare il corpo principale al coperchio del tritatutto e girarlo in senso orario finchè non si fissa.
5. Accendere il prodotto premendo il pulsante di accensione o il pulsante turbo. Può scegliere il livello di potenza (1-8) con la manopola situata nella parte superiore del corpo principale.

Può trovare tempi e quantità massime approssimative nella seguente tabella:

Cibi	Peso massimo (g)	Tempo d' uso (s)
Carne	300	15
Erbe aromatiche	50	10
Noci, Mandorle	150	10
Formaggio	100	10
Pane	80	10
Cipolle	200	10
Biscotti	150	10
Frutta morbida	200	10

FRUSTA- PowerGear 1500 Pro

La frusta è progettata per montare panna, sbattere gli albumi d'uovo e mischiare impasti per pan di Spagna e preparati per dolci.

1. Inserire la frusta nella testina della frusta.
2. Collegare la testina della frusta al corpo principale e girarla in senso orario finchè non viene fissato.
3. Premere il pulsante di accensione per accendere il frullatore. Premere il pulsante turbo dopo 30 secondi di uso per evitare schizzi.

4. PULIZIA E MANUTENZIONE

- Scollegare il frullatore e togliere gli accessori prima di custodirlo o pulirlo.
- Pulire il corpo principale, il coperchio del tritatutto e la testina della frusta con un panno umido; non immergerli in acqua.
- Se il cibo non si stacca dalle lame facilmente o dalla frusta, versare un pò d'acqua e del detergente nel recipiente o nel recipiente del tritatutto, collegare il frullatore, immergere il braccio del frullatore o la frusta e premere il pulsante di accensione per 10 secondi. Scollegare il frullatore, sciacquare gli accessori sotto il lavandino e asciugarli completamente.
- Conservare il frullatore in un luogo pulito e asciutto quando non è in uso. Assicurarci che il prodotto sia pulito e asciutto, e scollegato dalla presa.

PRECAUZIONE: Il filo delle lame è molto affilato, pulirlo con attenzione.



5. SPECIFICHE TECNICHE

Riferimento del prodotto: 04064, 04065 (Pro)

Potenza: 1500 W

Voltaggio e frequenza: 220-240 VAC ~ 50/60 Hz

Made in P.R.C. | Disegnato in Spagna

6. RICICLAGGIO DEGLI ELETTRODOMESTICI



La direttiva europea 2012/19/UE circa Residui degli Apparecchi Elettrici e Elettronici (RAEE), specifica che gli elettrodomestici non devono essere riciclati con il resto dei rifiuti. Questi devono essere gettati separatamente, per ottimizzare il recupero e il riciclo dei materiali e, in questo modo, ridurre l'impatto che possa avere nella salute umana e nell'ambiente.

Il simbolo del contenitore tagliato le deve ricordare i suoi obblighi di liberarsi di questi prodotti in modo corretto. Se il prodotto in questione è dotato di batteria o pila per l'autonomia elettrica, questa deve essere estratta prima di gettarlo e di essere eliminata separatamente come residuo di diversa categoria. Per ottenere informazioni dettagliate circa il modo più adeguato di eliminare i suoi elettrodomestici/o le batterie corrispondenti, il consumatore dovrà contattare le autorità locali.

7. GARANZIA E SAT

Questo prodotto ha due anni di garanzia sempre se si accompagna con questo manuale, e dalla ricevuta d'acquisto e se si rispettano le precauzioni di questo manuale. La garanzia non coprirà:

- Se il prodotto è stato usato fuori dalle sue capacità e utilità, maltrattato, colpito, esposto all'umidità, trattato con qualche liquido o sostanza corrosiva, così come per qualsiasi altro errore attribuibile al consumatore.
- Se il prodotto è stato smontato, modificato o riparato da persone non autorizzate dal SAT ufficiale di Cecotec.
- Se il problema è causato da normale usura dei pezzi dovuta all'uso. Il servizio di garanzia copre tutti i difetti di fabbricazione per 2 anni in base alla legislazione vigente, eccetto i pezzi sottoposti a usura. In caso di mal uso da parte dell'utente il servizio di garanzia non sarà responsabile. Se vengono rilevati problemi con il prodotto, occorre contattare il suo distributore o il Servizio di Assistenza Tecnica ufficiale di Cecotec e mandare la ricevuta d'acquisto del prodotto via e-mail:

sat@cecotec.es

Este manual de instruções é válido para diferentes modelos de misturadores: PowerGear 1500 e PowerGear 1500 Pro.

Por favor, leia as seguintes instruções cuidadosamente e guarde este manual para referência futura ou novos usuários.

1. INSTRUÇÕES DE SEGURANÇA

Quando utilizar aparelhos eléctricos, deve seguir certas precauções básicas de segurança para reduzir o risco de incêndio, choque eléctrico ou danos pessoais. Certifique-se de ler completamente este manual antes de utilizar o produto.

1. Certifique-se que a voltagem da tomada corresponde à indicada na etiqueta de características do produto.
2. Este aparelho pode ser usado por pessoas com capacidades físicas, sensoriais ou mentais reduzidas ou falta de experiência e conhecimento, desde que estejam sob supervisão ou receberam instruções relativas à utilização do aparelho de forma segura e compreendam os riscos que isso implica.
3. O aparelho não deve ser usado por crianças de 0 a 8 anos. Este aparelho pode ser usado por crianças 8 anos de idade e mais de 8 anos de idade se estiverem sob supervisão continuamente.
4. Mantenha o aparelho e o cabo fora do alcance das crianças menores de 8 anos.
5. Supervisionar crianças para garantir que não brincam com o produto. Atenção especial quando o produto for utilizado por crianças ou perto.
6. A limpeza e a manutenção não devem ser efectuadas por crianças.
7. As lâminas são afiadas; manuseie com cuidado.
8. Não deixe o liquidificador em execução autónoma. Desligue a alimentação eléctrica quando terminar de usar ou quando se afastar do produto.
9. Inspeccione o cabo de alimentação regularmente para danos visíveis. Se o cabo de alimentação estiver danificado, deve ser reparado pelo SAT - Serviço de Assistência Técnica oficial Cecotec para evitar qualquer tipo de perigo.

AVISO: Não utilize o produto se o cabo, tomada ou corpo principal apresentam danos ou se não funcionam correctamente, ou sofreu uma queda ou qualquer outro tipo de dano.

10. Não torcer, dobrar ou danificar o cabo de alimentação. Proteja contra arestas cortantes e fontes de calor. Não deixe que toque em superfícies quentes ou fontes de calor, nem deixe pendurado pelo cabo.
11. A utilização de acessórios não recomendados pelo fabricante pode causar incêndio, choque eléctrico ou danos ao usuário.
12. O aparelho não dispõe de um sistema externo temporizador ou comando a distância.
13. Desligar o liquidificador da fonte de alimentação quando não estiver em uso e antes da limpeza. Puxando pela tomada e não pelo cabo, desligue da fonte de alimentação.



14. Não ligue o aparelho até que esteja completamente montado. Desligue o aparelho antes de montar acessórios ou manusear as lâminas.
15. Não utilize o liquidificador por mais de um minuto.
16. Não processa mais de 3 lotes sem interrupção. Deixe o produto arrefecer à temperatura ambiente antes de continuar a usar.
17. Este produto está desenhado exclusivamente para uso doméstico e não está capacitado para uso comercial ou industrial. Não use ao ar livre.
18. Não mergulhe o corpo, cabo de alimentação ou a ficha em água ou qualquer outro líquido.
19. Armazene o produto e o manual de instruções num local seguro e seco quando não estiver em uso.

2. ANTES DE USAR

1. Depois de retirar a embalagem, certifique-se de que todas as peças e acessórios estão presentes e em boas condições. Não utilize o produto se estiver visivelmente danificado. Nesse caso, contacte o SAT de Cecotec.
2. Limpar o copo, o batedor de varas, moedor de alimentos, as lâminas do picador, cobertura de picador, processador de alimentos, as lâminas do processador de alimentos, tampa do processador de alimentos e o pé à mão com água morna e sabão. Pode limpar o corpo principal da batedeira com um pano limpo.
3. Certifique-se de que a voltagem da tomada coincide com a voltagem na etiqueta do produto.

3. FUNCIONAMENTO

LIQUIDIFICADOR- PowerGear 1500 e PowerGear 1500 Pro

1. A varinha é perfeita para preparar molhos, sopas, maionese e alimentos para bebés, bem como misturar e preparar batidos.
2. Insira o pé no corpo principal do misturador na posição correta para caber os ganchos nas ranhuras que podem ser encontradas no interior do pé misturador. O ponto que está localizado no pé misturador deve coincidir com o centro do botão do corpo. Pode usar o copo do misturador ou outro recipiente que faça a mesma função.
3. Ligue o aparelho pressionando o botão de ligar/desligar ou o botão de turbo. Você pode ajustar a potência na roda da parte superior do corpo principal.
4. Triture os ingredientes movendo lentamente para cima e para baixo e em círculos.

LÂMINAS PICA GELO DO PICADOR- PowerGear 1500 Pro

É perfeito para picar alimentos duros, como carne, queijo, cebola, ervas, alho, cenoura, nozes, amêndoas, frutas, etc.

ATENÇÃO: As lâminas são muito afiadas! Tenha cuidado ao manusear.

1. Coloque as lâminas picador de gelo na tigela do picador e pressione até que estejam bem fixas.
2. Ponha os ingredientes na tigela; os ingredientes sólidos não devem ser maiores do que 2 cm.
3. Coloque a tampa na tigela da picadora.
4. Conectar o corpo principal da tampa do misturador e rodar no sentido dos ponteiros do relógio até que trave.
5. Ligue o produto pressionando o botão de ligar/desligar ou o botão de turbo. Pode seleccionar o nível de potência (01/08) com a roda localizada na parte superior do corpo principal.

Pode encontrar aproximadamente o peso e o tempo de uso na tabela a seguir:

Comida	Peso Máxima (g)	Tempo de antena (s)
Carne	300	15
Ervas aromáticas	50	10
Nozes, amêndoas	150	10
Queijo	100	10
Pão	80	10
Cebola	200	10
Bolinhos	150	10
Frutos vermelhos	200	10

BATEDOR DE VARAS- PowerGear 1500 Pro

O batedor está destinado a cremes, claras de ovos e massas para bolos e biscoitos.

1. Insira a vara no encaixe do batedor de varas.
2. Insira o batedor de varas no corpo principal, encaixe na posição correcta até os ganchos estarem completamente encaixadas.
3. Pressione o botão power para ligar o liquidificador. Pressione o botão de turbo após 30 segundos de uso para obter melhores resultados, evitando salpicos.

4. LIMPEZA E MANUTENÇÃO

1. Desligue o liquidificador e retire os acessórios antes de limpar ou armazenar.
2. Limpe o corpo principal, a parte superior do moinho, tampa do processador de alimentos e anexas o batedor com um pano úmido; Não mergulhe em água.
3. Se a comida não romper facilmente as lâminas ou o batedor de varas, despeje água e um pouco de jarro de louça, picador ou bacia do processador de alimentos, conecte o misturador, imergir o braço batedor ou mixer e prima o botão por 10 segundos. Desligue o liquidificador, enxaguar anexos sob água corrente e seque-os completamente.
4. Armazenar o misturador em um local limpo e seco quando não estiver em uso. Certifique-se de que o produto é limpo e seco, desconectado da fonte de alimentação.



ATENÇÃO: As pontas das lâminas são muito afiadas, limpe com cuidado.

5. ESPECIFICAÇÕES TÉCNICAS

Referência do produto: 04064, 04065 (Pro)

Potência: 1500 W

Voltagem e frequência: 220-240 v ~ 50/60Hz

Made in P.R.C | Criado em Espanha

6. RECICLAGEM DE ELECTRODOMÉSTICOS



A diretiva europeia 2012/19/UE sobre os Resíduos de Aparelhos Elétricos e Eletrônicos (RAEE) especifica que os eletrodomésticos não devem ser reciclados com o resto dos resíduos municipais. Ditos eletrodomésticos devem ser descartados de forma separada, para otimizar a redução e reciclagem de materiais, e desta maneira reduzir o impacto que possam causar na saúde humana e no meio ambiente.

O símbolo do contentor com um "X" recorda a sua obrigação de descartar este produto de forma adequada. Se o produto em questão conta com uma bateria ou pilha para a sua autonomia elétrica, esta deverá extrair-se antes de eliminar o produto e ser tratada à parte como um resíduo de diferente categoria.

Para obter informação detalhada acerca da forma mais adequada de descartar os seus eletrodomésticos e/ou correspondentes baterias, o consumidor deverá contactar as autoridades locais.

7. GARANTIA E SAT

Este produto tem uma garantia de 2 anos desde a data de compra, sempre e quando se conserve e envie a fatura de compra, o produto está em perfeito estado físico e se dê uso adequado tal e como se indica neste manual de instruções.

A garantia não cobrirá:

- Se o produto foi usado fora da sua capacidade ou utilidade, maltratado, batido, exposto a humidade, submergido em algum líquido ou substância corrosiva, assim como qualquer outra falta atribuível ao consumidor.
- Se o produto foi desmontado, modificado ou reparado por pessoas não autorizadas pelo SAT oficial de Cecotec.
- Se a origem da incidência foi pelo desgaste normal das peças devido ao uso.

O serviço de garantia cobre todos los defeitos de fabricação durante 2 anos com base na legislação vigente, exceto peças consumíveis. Em caso de mau uso por parte do usuário o serviço de garantia não se fará responsável da reparação. Se em alguma ocasião deteta uma incidência com o aparelho, deve contactar com el Serviço de Assistência Técnica oficial de Cecotec e fazer chegar a fatura de compra do produto via e-mail.



www.cecotec.es

Grupo Cecotec Innovaciones S.L.
C/ Pinadeta s/n, 46930
Quart de Poblet, Valencia, Spain