

cecotec

**FORCECLIMA 7050**

Aire acondicionado portátil/Local air conditioner



Manual de instrucciones  
Instruction manual  
Manuel d'instructions  
Bedienungsanleitung  
Manuale di istruzioni  
Manual de instruções

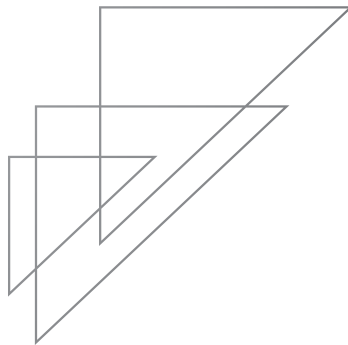



## ÍNDICE

1. Piezas y componentes	/ 04
2. Instrucciones de seguridad	/ 07
3. Configuración y montaje	/ 11
4. Funcionamiento	/ 12
5. Limpieza y mantenimiento	/ 14
6. Resolución de problemas	/ 15
7. Especificaciones técnicas	/ 17
8. Reciclaje de electrodomésticos	/ 17
9. Garantía y SAT	/ 18

## INHALT

1. Teile und Komponenten	/ 04
2. Sicherheitshinweise	/ 42
3. Konfiguration und Montage	/ 47
4. Betrieb	/ 48
5. Reinigung und Wartung	/ 51
6. Problembehandlung	/ 52
7. Technische Spezifikationen	/ 53
8. Entsorgung von alten Elektrogeräten	/ 53
9. Technischer Kundendienst und Garantie	/ 54

## INDEX

1. Parts and components	/ 04
2. Safety instructions	/ 19
3. Product assembly	/ 23
4. Operation	/ 24
5. Cleaning and maintenance	/ 26
6. Troubleshooting	/ 27
7. Technical specifications	/ 28
8. Disposal of old electrical appliances	/ 28
9. Technical support service and warranty	/ 29

## INDICE

1. Parti e componenti	/ 04
2. Istruzioni di sicurezza	/ 55
3. Configurazione e montaggio	/ 59
4. Funzionamento	/ 60
5. Pulizia e manutenzione	/ 62
6. Risoluzione dei problemi	/ 64
7. Specifiche tecniche	/ 65
8. Riciclaggio degli elettrodomestici	/ 65
9. Garanzia e SAT	/ 66

## SOMMAIRE

1. Pièces et composants	/ 04
2. Instructions de sécurité	/ 30
3. Configuration et montage	/ 34
4. Fonctionnement	/ 35
5. Nettoyage et entretien	/ 38
6. Résolution des problèmes	/ 39
7. Spécifications techniques	/ 40
8. Recyclage des électroménagers	/ 40
9. Garantie et SAV	/ 41

## ÍNDICE

1. Peças e componentes	/ 04
2. Instruções de segurança	/ 67
3. Configuração e montagem	/ 71
4. Funcionamento	/ 72
5. Limpeza e manutenção	/ 74
6. Resolução de problemas	/ 75
7. Especificações técnicas	/ 76
8. Reciclagem de eletrodomésticos	/ 77
9. Garantia e SAT	/ 77





## 1. PIEZAS Y COMPONENTES

Parts and components/Pièces et composants/Teile und Komponenten/  
Parti e componenti/Peças e componentes

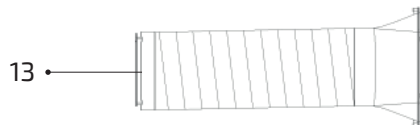
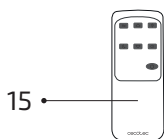
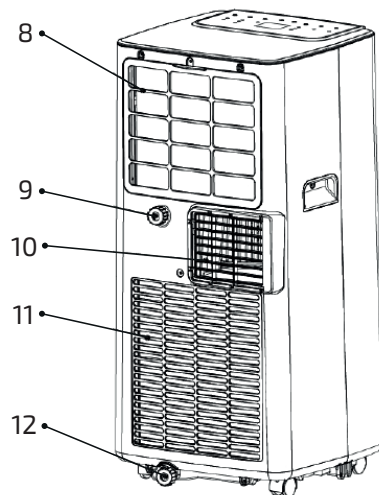
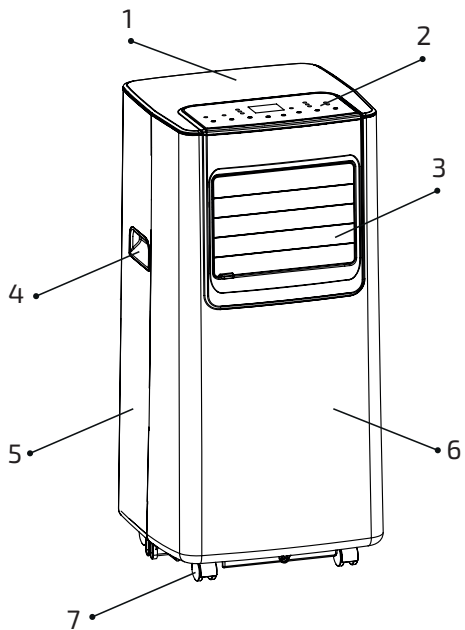



## ES

1. Cubierta superior
2. Panel de control
3. Entrada/Salida de aire
4. Asa
5. Carcasa lateral
6. Carcasa delantera
7. Ruedas
8. Filtro EVA
9. Orificio de desagüe continuo
10. Salida del aire
11. Filtro CON
12. Orificio de desagüe
13. Conjunto de tubos de escape
14. Soporte de sellado de la ventana
15. Mando a distancia

## EN

1. Top cover
2. Control panel
3. Air inlet/outlet
4. Handle
5. Side housing
6. Front housing
7. Caster
8. EVA filter
9. Continuous drainage hole
10. Air vent
11. CON Filter
12. Drainage hole
13. Exhaust pipe assembly
14. Window-sealing plate assembly
15. Remote control

## FR

1. Couvercle supérieur
2. Panneau de contrôle
3. Entrée/Sortie d'air
4. Poignée
5. Panneau latéral
6. Panneau frontal
7. Roues
8. Filtre EVA
9. Orifice d'évacuation continue
10. Sortie d'air

11. Filtre CON
12. Orifice d'évacuation
13. Ensemble des tuyaux d'évacuation
14. Support de scellage de la fenêtre
15. Télécommande

## DE

1. Oberes Gehäuse
2. Bedienfeld
3. Lufteinlass/Luftauslass
4. Handgriff
5. Seitliches Gehäuse
6. Vorderes Gehäuse
7. Räder
8. EVA-Filter
9. Abluftloch
10. Luftauslass
11. CON-Filter
12. Abflusloch
13. Luftschlauch
14. Fensterabdichtung
15. Fernbedienung

## IT

1. Chiusura superiore
2. Pannello di controllo
3. Entrata/Uscita dell'aria
4. Manico
5. Struttura laterale
6. Struttura anteriore
7. Ruote
8. Filtro EVA
9. Foro di drenaggio continuo
10. Uscita dell'aria
11. Filtro CON
12. Foro di drenaggio
13. Congiunto di tubi di scappamento
14. Supporto di sigillo della finestra
15. Comando a distanza

## PT

1. Tampa superior
2. Painel de controlo
3. Entrada/Saída de ar
4. Asa
5. Carcaça traseira





6. Carcaça frontal
7. Rodas
8. Filtro EVA
9. Orifício de drenagem contínuo
10. Saída de ar
11. Filtro COM
12. Orifício de drenagem
13. Conjunto de tubos de escape
14. Suporte do fecho da janela
15. Comando a distância



## 2. INSTRUCCIONES DE SEGURIDAD

Lea las siguientes instrucciones atentamente antes de usar el producto. Guarde este manual para referencias futuras o nuevos usuarios.

- Asegúrese de que el voltaje de red coincida con el voltaje especificado en la etiqueta de clasificación del producto y de que el enchufe tenga toma de tierra.
- No sumerja el cable, el enchufe o cualquier otra parte fija del producto en agua o cualquier otro líquido. No exponga las conexiones eléctricas al agua. Asegúrese de que tiene las manos completamente secas antes de tocar el enchufe o encender el producto.

**ADVERTENCIA:** si el producto cae accidentalmente en agua, desconéctelo inmediatamente. ¡No toque el agua!

- Inspeccione el cable de alimentación regularmente en busca de daños visibles. Si el cable presenta daños, debe ser reparado por el Servicio de Asistencia Técnica oficial de Cecotec para evitar cualquier tipo de peligro.
- No transporte el producto o estire de él usando el cable de alimentación. No use el cable como asa. No fuerce el cable contra esquinas o bordes afilados. No pase el producto por encima del cable de alimentación. Mantenga el cable alejado de superficies calientes.

**ADVERTENCIA:** no use el producto si el cable, el enchufe o la estructura presentan daños, no funcionan correctamente o han sufrido alguna caída.

- No use el producto en espacios cerrados donde puedan



## **ESPAÑOL**

producirse vapores explosivos o inflamables.

- Mantenga el aire acondicionado portátil alejado de fuentes de calor.
- El aparato no debe ser usado por niños desde 0 hasta 8 años. Este electrodoméstico puede ser usado por niños de 8 años de edad y mayores de 8 años si están continuamente supervisados.
- Este aparato puede ser usado por personas con capacidades físicas, sensoriales o mentales reducidas, o con falta de experiencia y conocimiento si están supervisados o han recibido instrucción concerniente al uso del aparato de una forma segura y entienden los riesgos que este implica.
- Supervise a los niños para asegurarse de que no jueguen con el producto. Es necesario dar una supervisión estricta si el producto está siendo usado por o cerca de niños.
- Mantenga el aparato y su cable fuera del alcance de los niños de edad inferior a 8 años.
- No deje el producto sin supervisión mientras esté en uso. Desenchúfelo de la fuente de alimentación cuando acabe de usarlo o cuando abandone la habitación.
- No intente reparar el producto por sí mismo. Contacte con el Servicio de Asistencia Técnica oficial de Cecotec.
- Apague y desconecte el aparato de la toma de corriente cuando no esté en funcionamiento, cuando lo mueva de un lugar a otro o antes de montar o quitar piezas. Para evitar el peligro de tropezar, enrolle el cable de forma segura.
- La limpieza y el mantenimiento del producto deben de





realizarse de acuerdo con este manual de instrucciones para asegurar el correcto funcionamiento del mismo. Apague y desenchufe el producto antes de limpiarlo.

- La limpieza y el mantenimiento de usuario no deben ser realizados por niños.
- Guarde el producto y su manual de instrucciones en un lugar seco y seguro cuando no vaya a ser usado.
- Coloque el producto en un lugar plano y seco y mantenga una distancia de más de 50 cm entre el producto y los objetos o paredes circundantes.
- Después de instalar el aire acondicionado portátil, asegúrese de que el enchufe de alimentación está intacto y firmemente conectado a la toma de corriente, y coloque el cable de alimentación sin enredos para evitar posibles accidentes.
- No ponga ningún objeto en la entrada y salida de aire del aire acondicionado portátil. Mantenga la entrada y la salida de aire libres de obstrucciones.
- Cuando se instalen tuberías de desagüe, asegúrese de que estén conectadas correctamente y no se deformen o doblen.
- Mientras ajusta las lamas superior e inferior de la salida de aire, desplácelas con las manos suavemente para evitar dañarlas.
- Al mover el producto, asegúrese de que esté en posición vertical.
- No instale ni utilice el aire acondicionado portátil en el baño



## ESPAÑOL

u otros ambientes húmedos.

- No use espráis, insecticidas u otras sustancias inflamables cerca del aire acondicionado portátil.
- No agujeree ni queme ninguno de los componentes del equipo.
- Tenga en cuenta que los refrigerantes pueden ser inoloros.
- El dispositivo se debe instalar, utilizar y almacenar en estancias de mínimo 7 m<sup>2</sup>.
- Almacene el dispositivo en áreas bien ventiladas donde el tamaño de la estancia corresponda al área especificada para el buen funcionamiento.
- El aire acondicionado portátil está diseñado únicamente para uso interior y no es compatible con otro tipo de usos.
- Asegúrese de instalar el dispositivo a una distancia mínima de 50 cm de paredes y otros objetos.
- No desmonte ni modifique el dispositivo, esto podría causar mal funcionamiento y daños tanto a personas como a propiedades. Para evitar peligro, contacte con el Servicio de Atención Técnica de Cecotec para resolver dudas o reparaciones.
- El dispositivo debe ser instalado de acuerdo con el Reglamento eléctrico de baja tensión.

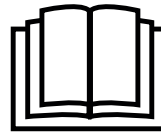

### 3. CONFIGURACIÓN Y MONTAJE

**ADVERTENCIA:** antes de utilizar el aire acondicionado portátil, manténgalo en posición vertical durante al menos dos horas.

El aire acondicionado portátil se puede mover con facilidad por la habitación. Mientras lo desplace, asegúrese de que está en posición vertical y colocado sobre una superficie plana. No instale ni utilice el aire acondicionado portátil en el baño u otros entornos húmedos.

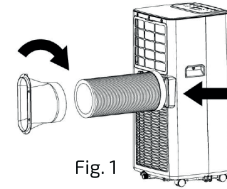

Fig. 1

- Instale el tubo de calor (como se muestra en la imagen 1): atornille el tubo de calor (extremo del tubo de escape) en el orificio de escape del panel trasero.

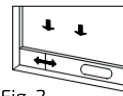

Fig. 2

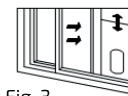

Fig. 3

- Instale el conjunto del soporte de sellado de la ventana:
  - Abra la ventana e instale el montaje del soporte de sellado de la ventana (como se muestra en las imágenes 2 y 3). El montaje puede colocarse horizontal y verticalmente.
  - Estire los diversos componentes del ensamblaje del soporte de sellado de la ventana, ajuste su distancia de apertura para poner en contacto ambos extremos del conjunto con el marco de la ventana y fije los componentes del conjunto.
- Instale el ensamblaje de la placa de sellado de la ventana.
- Instale el cuerpo:
  - Mueva la máquina con el tubo de calor instalado y los accesorios hacia la ventana. La distancia entre el cuerpo y las paredes u otros objetos debe ser, como mínimo, de 50 cm (como se muestra en la imagen 4).
  - Alargue el tubo de escape y encaje el extremo plano de las juntas del tubo en el orificio del ensamblaje de la placa de sellado de la ventana (como se muestra en las imágenes 5 y 6).

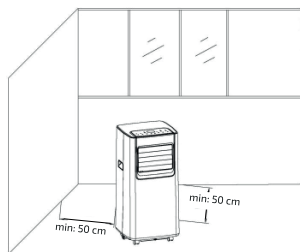

Fig. 4

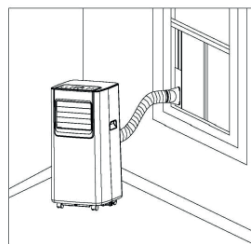

Fig. 5

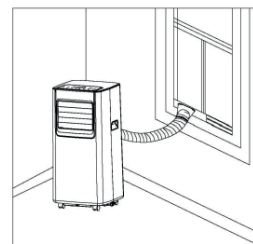

Fig. 6

**NOTAS:** el extremo plano de las juntas del tubo de escape debe encajarse en su lugar. El tubo no se puede deformar ni girar en exceso (por encima de 45°). Mantenga la ventilación del tubo de escape despejada.



## ▶ **ESPAÑOL**

**IMPORTANTE:** la longitud de la manguera de escape será de 280 ~ 1500 mm, esta longitud se basa en las especificaciones del aire acondicionado portátil. No utilice tubos de otra extensión ni lo reemplace con otras mangueras diferentes, podría ocasionar un mal funcionamiento. La salida de escape no debe estar bloqueada, de lo contrario puede causar sobrecalentamiento.

## **4. FUNCIONAMIENTO**

### **PANEL DE CONTROL LED**

1. Temporizador
2. Selección de velocidad del ventilador
3. Arriba
4. Abajo
5. Sleep (noche)
6. Selección de modo
7. Encender/Apagar
8. Pantalla

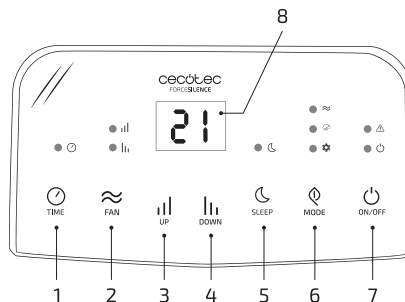

Cuando encienda la máquina por primera vez, emitirá un sonido y, a continuación, entrará en modo de espera.

#### **Tecla del temporizador**

En el caso de que el aparato esté encendido, presione esta tecla para apagar el temporizador. Cuando esté apagado, púlsela para encender el temporizador. Presione esta tecla y cuando el símbolo del temporizador parpadee, presione las teclas de arriba y abajo para seleccionar el valor del temporizador deseado. Los valores del temporizador se pueden ajustar entre 1 y 24 horas y el tiempo se ajusta de hora en hora hacia arriba o hacia abajo.

#### **Tecla de selección de velocidad del ventilador**

En los modos de refrigeración y ventilación, presione esta tecla para seleccionar entre velocidad de aire alta o baja. En el modo de deshumidificación, esta tecla no es aplicable y el ventilador funcionará a velocidad baja por defecto.

#### **Teclas de arriba y abajo**

Presione una de las dos teclas para cambiar la temperatura o el tiempo de ajuste. Mientras ajusta la temperatura, presione las teclas de arriba o abajo para seleccionar la temperatura requerida (no disponible en los modos ventilador o deshumidificador). Mientras ajusta el tiempo, presione las teclas de arriba o abajo para seleccionar el tiempo requerido.

#### **Modo sleep (noche)**

Cuando el producto está en modo refrigeración, al activar el modo noche la temperatura establecida aumentará 1 °C durante la primera hora. Una hora después, la temperatura establecida aumentará 1 °C más y se mantendrá constante.

El modo noche no funciona cuando están activados los modos deshumidificación o ventilación. Cuando el depósito de agua está lleno o el producto se encuentra en estado de reposo, el modo





noche deja de funcionar automáticamente.

### Tecla de selección del modo

En caso de estar encendido, presione esta tecla para cambiar entre los modos refrigeración, deshumidificación y ventilador.







### Tecla de encendido/apagado

Presione esta tecla para encender y apagar el aire acondicionado portátil. En caso de estar encendido, presione esta tecla para apagarlo. En caso de estar apagado, presiónela para encenderlo.

**IMPORTANTE:** no se puede activar el modo noche en los modos de deshumidificación o ventilación. Utilice únicamente el mando a distancia para establecer el modo de reposo.

### MANDO A DISTANCIA

Instrucciones de las teclas del mando a distancia:

- 1. Fan: presione la tecla  para seleccionar velocidad alta o baja.
- 2. Up: presione la tecla  para aumentar la temperatura y el valor de ajuste de tiempo.
- 3. Mode: presione la tecla  para cambiar entre refrigeración, ventilador o modo de deshumidificación.
- 4. Sleep mode: pulse la tecla  para activar el modo noche.
- 5. Down: pulse la tecla  para reducir la temperatura y el valor de ajuste de tiempo.
- 6. Timer: presione la tecla  para ajustar el temporizador.
- 7. Power: pulse la tecla  para encender o apagar la máquina.

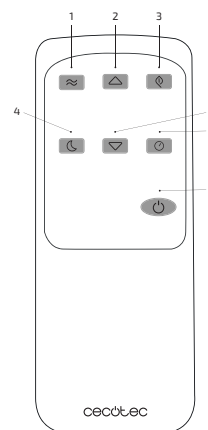

### FUNCIONES DE PROTECCIÓN

#### Protección antiescarcha:

Cuando el aparato está en modo de refrigeración, si la temperatura del sensor del tubo de escape EVA es demasiado baja, la máquina entrará automáticamente en estado de protección. Si la temperatura del tubo de escape aumenta hasta alcanzar cierta temperatura, puede volver automáticamente al funcionamiento normal.

#### Protección contra el desbordamiento de agua:

Cuando el agua que se deposite en la bandeja supere el nivel de advertencia, la máquina emitirá automáticamente una alarma acústica y el indicador luminoso "W.F."  parpadeará. En este caso, es necesario mover la tubería de desagüe que conecta la máquina o la salida de agua al alcantarillado u otra área de desagüe para vaciar el agua (para más detalles, ver instrucciones de desagüe al final de este apartado). Después de vaciar el agua, la máquina volverá al modo de reposo.



## ESPAÑOL

### Protección del compresor:

Para aumentar la vida útil del compresor, tiene una función de protección de arranque de retardo de 3 minutos después de apagar el mismo.

### INSTRUCCIONES DE DESAGÜE

#### Desagüe manual:

- Cuando la máquina se detenga después de que el depósito de agua esté lleno, apáguela y desconecte el enchufe.

**ADVERTENCIA:** mueva la máquina cuidadosamente para no derramar el agua en la bandeja de agua de la parte inferior del cuerpo.

- Coloque el recipiente de agua debajo de la salida de agua lateral situada detrás del cuerpo.
- Desenrosque la tapa de desagüe y quite el tapón de agua. El agua fluirá automáticamente en el recipiente de agua.

#### ADVERTENCIA:

- Mantenga la tapa de desagüe y el tapón de agua correctamente colocados.
- Durante el desagüe, el cuerpo puede inclinarse ligeramente hacia atrás.
- Si el recipiente de agua no puede contener toda el agua, antes de que se llene, tapone la salida de agua con el tapón de agua lo más pronto posible para evitar que el agua salga y llegue al suelo.
- Cuando se salga el agua, coloque el tapón de agua y apriete la tapa de desagüe.
- Reinicie la máquina después de instalar el tapón de agua y la cubierta de desagüe, de lo contrario el agua de condensación de la máquina se saldrá y alcanzará el suelo.



#### Desagüe manual:

Esta función solo es aplicable en los modos de enfriamiento y deshumidificación.

- Desenrosque la tapa de desagüe y quite el tapón de agua.
- Coloque el tubo de desagüe en la salida del agua.
- Dirija el tubo de desagüe al cubo.

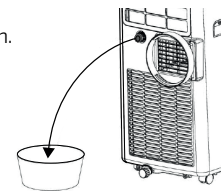

## 5. LIMPIEZA Y MANTENIMIENTO

**IMPORTANTE:** antes de realizar la limpieza y el mantenimiento, apague la máquina y desconecte el enchufe.

### LIMPIEZA

#### Limpieza de la superficie

Limpie la superficie de la máquina con un paño suave y húmedo. No utilice productos químicos, como benceno, alcohol, gasolina, etc. De lo contrario, la superficie del aire acondicionado portátil se estropeará y podría llegar a dañarse también el funcionamiento del mismo.





**ESPAÑOL** 

### Limpeza del filtro

Para evitar que el filtro se obstruya con polvo y la eficacia del aire acondicionado portátil disminuya, asegúrese de limpiar el filtro una vez cada dos semanas.

Limpeza del marco superior del filtro:

- Presione el marco hacia abajo desde el exterior para quitarlo del filtro EVA. Desenrosque los cuatro tornillos que fijan el filtro EVA y la carcasa trasera para quitar el filtro EVA (como se muestra en la imagen).
- Coloque el filtro EVA en agua tibia con detergente neutro (aproximadamente a 40 °C), enjuáguelo y deje que se seque en un lugar no expuesto a la luz solar.



### ALMACENAMIENTO DEL PRODUCTO

- Desatornille la tapa de desagüe, quite el tapón de agua y vierta el líquido de la bandeja de agua en otros recipientes adecuados o incline el cuerpo directamente para verter el agua.
- Encienda la máquina, ajústela al modo de ventilación baja y mantenga esta configuración hasta que el tubo de desagüe se seque, para mantener seco el interior del cuerpo y evitar que se enmohezca.
- Apague la máquina, desconecte el enchufe de alimentación y envuelva el cable. Coloque el tapón de agua y la tapa de desagüe.
- Retire el tubo de escape.
- Cubra el aire acondicionado portátil con una bolsa de plástico y colóquelo en un lugar seco. Manténgalo fuera del alcance de los niños e intente que no se cubra de polvo.
- Quite las pilas del mando a distancia y consérvelas adecuadamente.

**NOTA:** asegúrese de almacenar el cuerpo en un lugar seco y conserve todos los componentes del producto adecuadamente.

## 6. RESOLUCIÓN DE PROBLEMAS

No repare ni desmonte el aire acondicionado portátil por su cuenta. Una reparación inadecuada anularía la garantía y puede causar daños a los usuarios y al producto.

<b>Problemas</b>	<b>Razones</b>	<b>Soluciones</b>
El aire acondicionado portátil no funciona.	No hay electricidad.	Encienda el producto después de conectarlo a un enchufe con electricidad.
	El indicador de desbordamiento muestra "FL".	Drene el agua.
	La temperatura ambiente es demasiado fría o caliente.	Recomendamos usar el producto cuando la temperatura sea entre 7 y 35 °C.
	En el modo de refrigeración, la temperatura ambiente es inferior a la temperatura ajustada.	Cambie la temperatura fijada.
	En el modo de deshumidificación, la temperatura ambiente es baja.	Coloque el producto en una habitación con una temperatura ambiente superior a 17 °C.
El efecto de refrigeración no es bueno.	Hay luz solar directa.	Evite que incida la luz directamente (con cortinas, persianas, etc.).
El efecto de refrigeración no es bueno.	Hay puertas o ventanas abiertas, muchas personas o en el modo de refrigeración hay otras fuentes de calor.	Cierre las puertas y las ventanas y reinicie el aire acondicionado portátil.
	El filtro está sucio.	Limpie o reemplace el filtro.
	La entrada o la salida de aire están bloqueadas.	Quite las obstrucciones.
Emite mucho ruido.	El aire acondicionado portátil no está sobre una superficie plana.	Coloque el aire acondicionado portátil sobre una superficie plana para reducir el ruido.
El compresor no funciona.	Se inicia la protección contra sobrecalentamiento.	Espere 3 minutos hasta que se baje la temperatura y luego reinicie la máquina.
El mando a distancia no funciona.	La distancia entre el mando a distancia y el aire acondicionado portátil es muy grande.	Acerque el mando a distancia al aire acondicionado portátil y asegúrese de que el mando esté directamente orientado hacia la dirección del receptor.
	El mando a distancia no apunta a su receptor.	
	Las pilas se han agotado.	Sustituya las pilas.
Se muestra 'E1' en pantalla.	El sensor de temperatura ambiente funciona de forma anormal.	Revise el sensor de temperatura ambiente y los circuitos relacionados.
Se muestra 'E2' en pantalla.	El sensor de temperatura del tubo funciona de forma anormal.	Revise el sensor de temperatura del tubo y los circuitos relacionados.

**NOTA:** si ocurre algún problema que no aparece en la tabla o las soluciones recomendadas no funcionan, póngase en contacto con el servicio asistencia técnica de Cecotec.



## 7. ESPECIFICACIONES TÉCNICAS

Modelo: ForceClima 7050

Referencia del producto: 05244

Potencia eléctrica absorbida en modo frío: 792 W

Voltaje y frecuencia: 220-240 V, 50 Hz

Potencia frigorífica: 7000 BTU | 1800 Frig/h | 2.06 kW

Refrigeración: R290/130g

Presión de funcionamiento | Succión: 0.6 MP | Descarga: 1.8 MPa

Presión máxima: 3.0 MPa

Flujo de aire: 300 m<sup>3</sup>/h

Made in China | Diseñado en España

### DIAGRAMA ESQUEMÁTICO

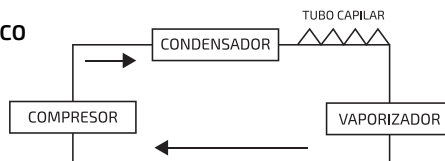

- Para conocer todos los parámetros técnicos y específicos, consulte la placa de identificación del producto.
- Debido a la mejora continua de los productos, nos reservamos el derecho a cambiar algún diseño sin previo aviso.

## 8. RECICLAJE DE ELECTRODOMÉSTICOS



La directiva europea 2012/19/UE sobre Residuos de Aparatos Eléctricos y Electrónicos (RAEE) especifica que los electrodomésticos no deben ser reciclados con el resto de los desperdicios municipales. Dichos electrodomésticos han de ser desechados de forma separada, para optimizar la recuperación y reciclaje de materiales y, de esta manera, reducir el impacto que puedan tener en la salud humana y el medioambiente.

El símbolo del contenedor tachado le recuerda su obligación de desechar este producto de forma correcta. Si el producto en cuestión cuenta con una batería o pila para su autonomía eléctrica, esta deberá extraerse antes de ser desechado y ser tratada a parte como un residuo de diferente categoría.

Para obtener información detallada acerca de la forma más adecuada de desechar sus electrodomésticos y/o las correspondientes baterías, el consumidor deberá contactar con las autoridades locales.



## **ESPAÑOL**

### **9. GARANTÍA Y SAT**

Este producto tiene una garantía de 2 años desde la fecha de compra, siempre y cuando se conserve y envíe la factura de compra, el producto esté en perfecto estado físico y se le dé un uso adecuado tal y como se indica en este manual de instrucciones.

La garantía no cubrirá:

- Si el producto ha sido usado fuera de su capacidad o utilidad, maltratado, golpeado, expuesto a la humedad, sumergido en algún líquido o sustancia corrosiva, así como cualquier otra falta atribuible al consumidor.
- Si el producto ha sido desarmado, modificado o reparado por personas no autorizadas por el SAT oficial de Cecotec.
- Si la incidencia ha sido originada por el desgaste normal de las piezas debido al uso.

El servicio de garantía cubre todos los defectos de fabricación durante 2 años en base a la legislación vigente, excepto piezas consumibles. En caso de mal uso por parte del usuario el servicio de garantía no se hará responsable de la reparación.

Si en alguna ocasión detecta una incidencia con el producto o tiene alguna consulta, póngase en contacto con el Servicio de Asistencia Técnica oficial de Cecotec a través del número de teléfono **+34 96 321 07 28**.

## 2. SAFETY INSTRUCTIONS

Read these instructions thoroughly before using the appliance. Keep this instruction manual for future reference or new users.

- Make sure that the mains voltage matches the voltage stated on the rating label of the appliance.
- Do not immerse the cord, plug, or any non-removable part of the appliance in water or any other liquid, nor expose the electrical connections to water. Make sure your hands are dry before handling the plug or switching on the appliance.

**WARNING:** if the appliance falls accidentally in water, unplug it immediately. Do not reach into the water!

- Check the power cord regularly for visible damage. If the cord is damaged, it must be replaced by the official Technical Support Service of Cecotec, in order to avoid any type of danger.
- Do not pull or carry the appliance by the cord. Do not use the cord as a handle. Do not pull the cord along sharp edges or corners. Do not run appliance over the cord. Keep the cord away from hot surfaces.

**WARNING:** do not use the appliance if its cord, plug, or housing is damaged, nor after it malfunctions or has been dropped or damaged in any way.

- Do not use the appliance in confined spaces with explosive or toxic vapours.
- Keep your local air conditioner away from heat sources.
- The appliance is not intended to be used by children under the age of 8. It can be used by children over the age of 8, as



## **ENGLISH**

long as they are given continuous supervision.

- This appliance is not intended to be used by persons with reduced physical, sensory, or mental capabilities, or lack of experience or knowledge, unless they have been given supervision or instruction concerning the use of the appliance in a safe way by a person responsible for their safety, and understand the hazards involved.
- Supervise young children to make sure that they do not play with the appliance. Close supervision is necessary when the appliance is being used by or near children.
- Keep the appliance and its cord out of reach of children under the age of 8.
- Do not leave the appliance unattended while in use. Unplug it from the mains supply when you finish using it or when you leave the room.
- Do not try to repair the appliance by yourself. Contact the official Technical Support Service of Cecotec for advice.
- Switch off and unplug from wall outlet when not in use, when moving the appliance from one location to another or before assembling or disassembling parts. To avoid a tripping hazard, safely coil the cable.
- Cleaning and maintenance must be carried out according to this instruction manual to make sure the appliance functions properly. Turn off and unplug the appliance before cleaning it.
- Cleaning and maintenance tasks must not be carried out by children.



- Store the appliance and its instruction manual in a safe and dry place when not in use.
- Place the machine in a flat and dry place and keep a distance of above 50cm between the machine and the surrounding objects or walls.
- After the local air conditioner is installed, ensure that the power plug is intact and firmly plugged into the power outlet, and place the power cord orderly to prevent someone from being tripped or pulling out the plug.
- Do not put any object into the air inlet and outlet of the local air conditioner . Keep the air inlet and outlet free from obstructions.
- When drainage pipes are installed, ensure that the drainage pipes are properly connected, and are not distorted or bended.
- While adjusting the upper and lower wind-guide strips of the air outlet, pluck it with hands gently to avoid damaging wind-guide strips.
- When moving the machine, make sure that it is in an upright position.
- Do not install and use the local air conditioner in the bathroom or other humid environments
- Do not use insecticide sprays or other flammable substances near the local air conditioner.
- Do not pierce or burn the cylinder.
- Be aware that refrigerants may not have an odour.
- The appliance shall be installed, operated and stored in a



## ENGLISH

room larger than 7 m<sup>2</sup>.

- The appliance shall be stored in a well-ventilated area where the room size corresponds to the room area as specified for operation.
- The local air conditioner is only suitable for indoor use and is not suitable for other uses.
- Make sure the device is placed at a minimum distance of 5 cm from walls and other objects.
- Do not disassemble or modify the appliance, this could cause malfunctions and damage to persons and properties. To avoid danger, contact the Technical Support Service of Cecotec for help or reparation.
- The appliance must be installed in accordance with low tension electrical regulations.

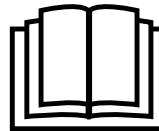

### 3. PRODUCT ASSEMBLY

**WARNING:** before using the mobile local air conditioner, keep it upright for at least two hours. The local air conditioner can be easily moved in the room. While moving it, make sure that the local air conditioner is in the upright position and always place it on a flat surface. Do not install and use the local air conditioner in the bathroom or other humid environments.

- Install the heat pipe assembly (as shown in Fig.1): screw the heat pipe assembly (exhaust fitting end) into the exhaust port on the rear panel.
- Install the window-sealing plate assembly:
  - Half open the window, and mount the window-sealing plate assembly to the window (as shown in Fig.2 and Fig.3); the assembly can be placed in horizontal and vertical direction.
  - Pull various components of the window-sealing plate assembly open, adjust their opening distance to bring both ends of the assembly into contact with the window frame, and fix various components of the assembly.

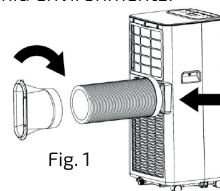

Fig. 1

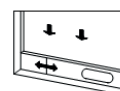

Fig. 2

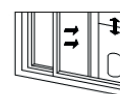

Fig. 3

- Install the body:
  - Move the machine with installed heat pipe and fittings before the window, and the distance between the body and walls or other objects shall be at least 50 cm (as shown in Fig.4).
  - Elongate the exhaust pipe and put together the flat end of the exhaust pipe joints into the hole of the window-sealing plate assembly (as shown in Fig.5 and Fig.6).

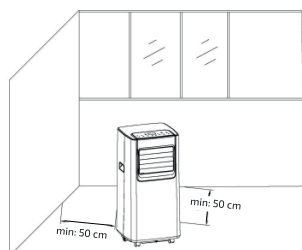

Fig. 4

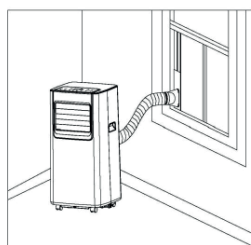

Fig. 5

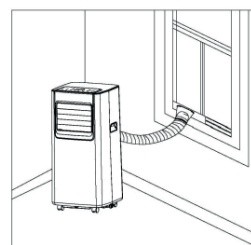

Fig. 6

**NOTES:** the flat end of the exhaust pipe joints must be fitted into place. The pipe cannot be distorted or excessively turned (greater than 45°). Keep the exhaust pipe's ventilation clear.

**IMPORTANT NOTICE:** the length of the exhaust hose shall be 280 ~ 1500 mm, and this length is based on the specifications of the local air conditioner. Do not use extension tubes or replace it with other different hoses, or this may cause a malfunction. Exhaust host must not be blocked; otherwise it may cause overheating.



## ENGLISH

### 4. OPERATION

#### LED CONTROL PANEL

1. Timer
2. Fan speed selection
3. Up
4. Down
5. Sleep
6. Mode selection
7. Power
8. Display window

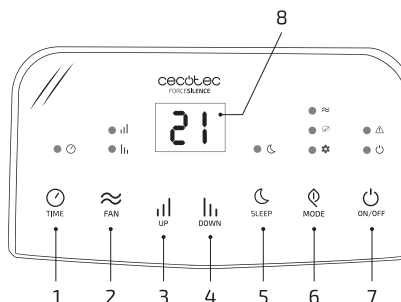

When the machine is turned on for the first time, it will emit a start-up sound and will switch to standby mode.

#### Timer

While the device is turned on, press the key to deactivate the timer; in the case of power off, press the key to activate the timer function. Press the key, when the timing symbol flashes, press the up and down keys to select the required operating time. Timing values can be set in 1-24 hours and the timing value is adjusted up or down in 1-hour intervals.

#### Fan speed selection

In cooling and fan mode, press the key to select high or low speed.

In dehumidifying mode, the speed function is not available and it will operate in low speed by default.

#### Up and down

Press the two keys to change the setting temperature or setting time:

- While setting temperature, press up key or down key to select the required temperature (not available in fan or dehumidifying mode).
- While setting time, press up key or down key to select the required time.

#### Sleep mode

While the product is operating in cooling mode, when sleep mode is activated, the operating temperature will increase by 1 °C during the first hour. After 1 hour, the temperature will increase by 1 °C again and will then stay constant.

Sleep mode is not available during dehumidifying or fan function. It will automatically stop operating when the tank is full or when it switches to standby.

#### Mode selection

During operation, press the key to switch between cooling, dehumidifying and fan mode.

#### On/off











Press the key to turn the device on and off. During operation, press it to turn it off, while it is turned off, press it to turn it on.

**NOTE:** you cannot activate the sleep mode in the dehumidifying or Fan mode. Use only the remote control in order to set it in standby mode.

### REMOTE CONTROL

Remote control functions:

- 1. Fan: press  to select high, low wind speed.
- 2. Up: press  to increase temperature and timing set value
- 3. Mode: press  to switch between cooling, dehumidifying, fan mode.
- 4. Sleep mode: Press  to turn on the sleep mode.
- 5. Down: press  to reduce temperature and timing set value.
- 6. Timer: press  to set timing.
- 7. Power: Press  to turn on or turn off the machine.

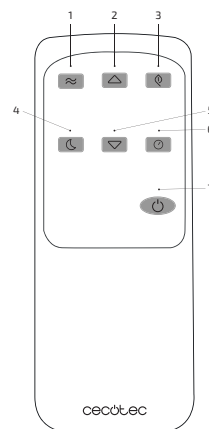

### PROTECTION FUNCTIONS

#### Anti-frost function:

During cooling mode, if the temperature of the EVA pipe sensor is too low, the machine will automatically activate protection functions. If the temperature of the EVA pipe sensor rises to a certain temperature, it can automatically resume normal operation.

#### Overflow protection function:

When water in the device's water tray exceeds the warning level, the machine will automatically emit an alarm, and the W.F.  indicator will flash. At this point, you need to move the drainage pipe connecting the machine or the water outlet to sewer or other drainage area to empty the water (see Drainage Instructions at the end of this chapter). After the water is emptied, the machine will switch to standby.

#### Compressor protection function:

To increase the service life of the compressor, it has a 3-minute delay booting protection function after the compressor is turned off.

### DRAINAGE INSTRUCTIONS

#### Manual drainage:

- When the machine stops after the water is full, turn off the machine power and unplug it from the power supply.

**WARNING:** Please move the machine carefully, so as not to spill the water in the water pan at the bottom of the body.

- Place the water container below the side water outlet behind the body.
- Unscrew the drainage cover and unplug the water plug, the water will automatically flow into the water container.



## **ENGLISH**

### **WARNING:**

- Keep the drainage cover and the water plug properly in place.
- During drainage, the body can be tilted slightly backwards.
- If the water container cannot hold all the water, before the water container is full, stuff the water outlet with the water plug as soon as possible to prevent water from flowing to the floor or the carpet.
- When the water is spilt, place the water lid and tighten the drainage cover.
- Restart the machine after the water plug and drainage cover are installed, otherwise condensate water of the machine will flow to the

### **Continuous drainage (Optional):**

This function can only be activated with cooling and degumidifying mode.

- Unscrew the drainage cover, and remove the water lid.
- Place the drainage pipe in the water outlet.
- Point the drainage pipe towards the bucket.

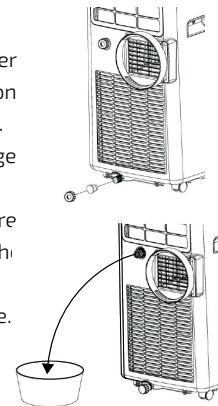

## **5. CLEANING AND MAINTENANCE**

### **CLEANING**

**IMPORTANT:** before cleaning and maintenance, turn off the machine and unplug it from the power supply.

#### **Surface cleaning**

Clean the device's surface with a wet soft cloth. Don't use chemicals, such as benzene, alcohol, gasoline, etc.; otherwise, the surface of the local air conditioner as well as its operating could be affected.

#### **Filter cleaning**

If the filter screen is clogged with dust, and the effectiveness of the local air conditioner is reduced, clean the filter screen once every two weeks.

Cleaning the filter's upper frame:

- Push down the frame from the outside to remove the EVA filter screen frame. Unscrew four screws fixing the EVA filter screen and the rear housing to remove the EVA filter screen (as shown in the above figure).
- Put the EVA filter screen into warm water with neutral detergent (about 40 °C/ 104 °F) and allow it to dry (not exposed to sun light) after rinsing clean.



### UNIT STORAGE

- Unscrew the drainage cover, remove the water lid and empty the water in the water tray into other water containers or directly tilt the body to discharge the water into other containers.
- Turn on the machine, adjust it to low-wind ventilation mode, and maintain this state until the drainage pipe dries, so as to keep the inside of the body dry and prevent it from mildewing.
- Turn off the machine, unplug it from the power supply, and wrap the power cord. Install the water lid and the drainage cover.
- Remove the exhaust pipe and store it properly.
- Cover the local air conditioner with a plastic bag. Put the local air conditioner in a dry place, keep it out of the reach of children, and take dust control measures.
- Remove batteries from the remote control and keep them properly.

**NOTES:** ensure that the body is placed in a dry place and store all machine components properly.

### 6. TROUBLESHOOTING

Do not repair or disassemble the local air conditioner by yourself. Unqualified repair will lead to failure of the warranty, and may cause damage to users or their properties.

Problems	Reasons	Solutions
The local air conditioner does not work.	There is no electricity.	Turn it on after connecting it to a socket with electricity.
	The overflow indicator displays "FL".	Discharge the water inside.
	The ambient temperature is too low or too high.	It is recommended to use the device in a temperature range of 7-35 °C (44-95 °F).
	In cooling mode, the room temperature is lower than the set temperature.	Change the set temperature.
	In dehumidification mode, the room temperature is low.	Place the product in a room where the temperature is over 17 °C (62 °F).
The cooling effect is not good.	There is direct sunlight.	Avoid direct sunlight by using curtains, for example.
	Doors or windows are open; there are a lot of people; or in cooling mode, there are other sources of heat.	Close doors and windows, and restart the local air conditioner.
	The filter screen is dirty.	Clean or replace the filter screen.
	The air inlet or outlet is blocked.	Clear obstructions.



## ENGLISH

Big Noise.	The local air conditioner is not placed on a flat surface.	Put the local air conditioner on a flat and hard place (to reduce noise).
Compressor does not work.	Overheat protection starts.	Wait for 3 minutes until the temperature is lowered, and then restart the machine.
The remote control does not work.	The distance between the machine and the remote control is too far.	Operate the remote control closer to the local air conditioner, and make sure that the remote control directly faces to the direction of the remote control receiver.
	The remote control is not aligned with the direction of the remote control receiver.	
	Batteries are dead.	Replace batteries.
Displays 'E1'.	The room temperature sensor does not operate properly.	Check the room temperature sensor and related circuits.
Displays 'E2'.	The pipe temperature sensor do not operate properly.	Check the pipe temperature sensor and related circuits.

**NOTE:** If problems not listed in the table occur or recommended solutions do not work, please contact the professional service organization.

## 7. TECHNICAL SPECIFICATIONS

Model: ForceClima 7050

Product reference: 05244

Cooling input power: 792 W

Voltage and frequency: 220-240 V, 50 Hz

Cooling capacity: 7000 BTU/h | 1800 Frig/h | 2.06 kW

Refrigerant: R290/130 g

Operating pressure | Suction: 0.6 MPa | Discharge: 1.8 MPa

Maximum pressure: 3.0 MPa

Air flow: 300 m<sup>3</sup>/h

Made in China | Designed in Spain

### SCHEMATIC DIAGRAM

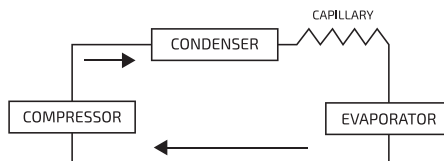

- To see all the technical and specific parameters, please refer to product nameplate.
- Due to continuous improvement, we reserve the right to change some design without any notice.



## 8. DISPOSAL OF OLD ELECTRICAL APPLIANCES



The European directive 2012/19/EU on Waste Electrical and Electronic Equipment (WEEE), specifies that old household electrical appliances must not be disposed of with the normal unsorted municipal waste. Old appliances must be collected separately, in order to optimize the recovery and recycling of the materials they contain, and reduce the impact on human health and the environment.

The crossed out "wheeled bin" symbol on the product reminds you of your obligation to dispose of the appliance correctly. If the product has a built-in battery or uses batteries, they should be removed from the appliance and disposed of appropriately.

Consumers must contact their local authorities or retailer for information concerning the correct disposal of old appliances and/or their batteries.

## 9. TECHNICAL SUPPORT SERVICE AND WARRANTY

This product is under warranty for 2 years from the date of purchase, as long as the proof of purchase is submitted, the product is in perfect physical condition, and it has been given proper use, as explained in this instruction manual.

The warranty will not cover the following situations:

- The product has been used for purposes other than those intended for it, misused, beaten, exposed to moisture, immersed in liquid or corrosive substances, as well as any other fault attributable to the customer.
- The product has been disassembled, modified, or repaired by persons, not authorised by the official Technical Support Service of Cecotec.
- Faults deriving from the normal wear and tear of its parts, due to use.

The warranty service covers every manufacturing defects of your appliance for 2 years, based on current legislation, except consumable parts. In the event of misuse, the warranty will not apply. If at any moment you detect any problem with your product or have any doubt, do not hesitate to contact Cecotec Technical Support Service at **+34 963 210 728**.



**FRANÇAIS**

## 2. INSTRUCTIONS DE SÉCURITÉ

Veillez lire les instructions de sécurité suivantes avec attention avant d'utiliser l'appareil. Veuillez conserver ce manuel pour de futures références ou pour de nouveaux utilisateurs.

- Assurez-vous que le voltage du réseau électrique coïncide avec le voltage spécifié sur l'étiquette de classification du produit et que la fiche possède une prise de terre.
- Ne submergez pas le câble, la fiche ni n'importe qu'elle autre partie fixe de l'appareil dans l'eau ni dans aucun autre liquide. N'exposez pas les connexions électriques à l'eau. Assurez-vous d'avoir les mains complètement sèches avant de toucher la prise ou d'allumer l'appareil.

**AVERTISSEMENT** : si l'appareil tombe accidentellement dans l'eau, débranchez-le immédiatement. Ne touchez pas l'eau !

- Inspectez le câble d'alimentation régulièrement en cherchant de possibles dommages visibles. Si le câble présente des dommages, il doit être réparé par le Service Après-Vente Officiel de Cecotec pour éviter tous types de dangers.
- Ne tirez ni ne transportez le produit sur/par le câble. N'utilisez pas le câble comme anse ou poignée. Ne placez pas le câble sur des coins ou bords pointus. Maintenez le câble éloigné des surfaces chaudes.

**AVERTISSEMENT** : n'utilisez pas l'appareil si le câble, la prise ou la structure en général présentent des dommages ou si le produit ne fonctionne pas correctement, s'il a subi une chute ou a été abîmé.





- N'utilisez pas le produit dans des espaces fermés dans lesquels il pourrait se produire des vapeurs explosives ou inflammables.
- Maintenez l'appareil éloigné des sources de chaleur.
- L'appareil ne doit pas être utilisé par des enfants de moins de 8 ans. Cet appareil peut être utilisé par des enfants de plus de 8 ans s'ils sont surveillés de manière continue.
- Cet appareil peut être utilisé par des personnes aux capacités physiques, mentales ou sensorielles réduites, ou sans expérience ni connaissances si elles sont surveillées et/ou ont reçu les informations nécessaires à l'utilisation correcte de l'appareil et qu'elles ont bien compris les risques qu'il implique.
- Surveillez les enfants pour vous assurer qu'ils ne jouent pas avec le produit. Une surveillance stricte est nécessaire si l'appareil est utilisé par ou à côté d'enfants.
- Maintenez l'appareil et son câble hors de portée des enfants de moins de 8 ans.
- Ne laissez pas le produit sans surveillance lorsqu'il est en cours d'utilisation. Débranchez-le de la source d'alimentation lorsque vous quittez la pièce.
- N'essayez pas de réparer vous-même le produit. Contactez le Service Après-Vente Officiel de Cecotec.
- Éteignez et débranchez l'appareil de la prise de courant lorsqu'il n'est pas en fonctionnement, lorsque vous le déplacez ou avant de monter ou enlever des pièces. Pour éviter de trébucher, enrroulez le câble de manière sécurisée.





## **FRANÇAIS**

- Le nettoyage et l'entretien du produit doivent être réalisés en accord avec ce manuel d'instructions pour assurer un correct fonctionnement de l'appareil. Éteignez et débranchez le produit avant de le nettoyer.
- Le nettoyage et l'entretien ne doivent pas être réalisés par des enfants.
- Rangez le produit et son manuel d'instructions dans un lieu sec et sécurisé lorsque vous ne l'utilisez pas.
- Placez l'appareil sur une surface plate et sèche et maintenez une distance de plus de 50 cm entre l'appareil et les objets ou murs environnants.
- Après avoir installé le climatiseur, assurez-vous que la prise du câble d'alimentation soit intacte et fermement branchée à la prise de courant puis placez le câble d'alimentation déroulé pour éviter de possibles accidents.
- Ne placez aucun objet au niveau de l'entrée ou de la sortie d'air du produit. Maintenez toujours l'entrée et la sortie d'air sans obstructions.
- Lorsque vous installez les tuyaux d'évacuation, assurez-vous qu'ils soient correctement connectés et qu'ils ne soient pas déformés ni pliés.
- Pendant que vous ajustez les grilles de soufflage supérieures et inférieures de la sortie d'air, manipulez-les avec soin avec les mains pour éviter de les abîmer.
- Si vous déplacez l'appareil, assurez-vous qu'il soit en position verticale.
- N'installez ni n'utilisez le climatiseur portatif dans les toilettes







ni autres endroits humides.

- N'utilisez pas de sprays, d'insecticides ni autres substances inflammables près du climatiseur.
- Ne percez et ne brûlez aucun des composants de l'appareil.
- Gardez à l'esprit que les réfrigérants peuvent être inodores.
- L'appareil doit être installé, utilisé et rangé dans des espaces de minimum 7 m<sup>2</sup>.
- Rangez l'appareil dans des zones bien ventilées dans lesquelles la taille de la pièce correspond à la zone requise pour un fonctionnement correct.
- L'appareil a été conçu pour une utilisation intérieure uniquement et n'est pas compatible avec d'autres types d'utilisations.
- Assurez-vous d'installer l'appareil à une distance minimale de 50 cm des murs et autres objets.
- Ne démontez pas et ne modifiez pas l'appareil, cela pourrait provoquer un mauvais fonctionnement et des dommages aux personnes comme aux objets/appareils. Pour éviter tout danger, contactez le Service Après-Vente Officiel de Cecotec pour résoudre tout doute ou pour demander une réparation.
- L'appareil doit être installé conformément à la norme générale en vigueur sur les installations électriques basse tension.

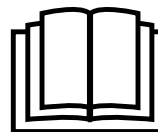



## FRANÇAIS

### 3. CONFIGURATION ET MONTAGE

**AVERTISSEMENT** : avant d'utiliser le climatiseur portable, maintenez-le en position verticale pendant au moins deux heures.

Le climatiseur portable peut être déplacé avec facilité à travers une pièce. Pendant que vous le déplacez, assurez-vous qu'il soit en position verticale puis placé sur une surface plate. N'installez ni n'utilisez le climatiseur portable dans les toilettes ni autres endroits humides.

- Installez le tube de chaleur (comme indiqué sur l'image 1) : vissez le tube de chaleur (extrémité du tube d'évacuation) dans l'orifice d'évacuation du panneau arrière.
- Installez l'assemblage du support de scellage de la fenêtre.
  - Ouvrez la fenêtre et installez l'assemblage du support de scellage de la fenêtre (comme indiqué sur les images 2 et 3). L'assemblage peut se placer horizontalement et verticalement.
  - Étirez les différents composants de l'assemblage du support de scellage de la fenêtre, ajustez la distance d'ouverture pour mettre en contact les deux extrémités de l'assemblage avec l'encadrement de la fenêtre et fixez les composants de l'assemblage.
- Installez l'assemblage de la plaque de scellage de la fenêtre.
- Installez l'unité.
  - Déplacez l'appareil seulement lorsque le tube de chaleur est correctement installé et les accessoires vers la fenêtre. La distance entre l'unité et les murs ou autres objets doit être d'au minimum 50 cm (comme indiqué sur l'image 4).
  - Allongez le tube d'évacuation et emboîtez l'extrémité plate des joints du tube dans l'orifice de l'assemblage de la plaque de scellage de la fenêtre (comme indiqué sur les images 5 et 6).

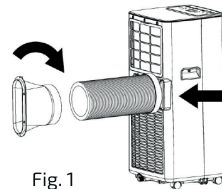

Fig. 1

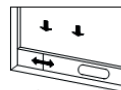

Fig. 2

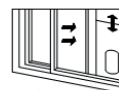

Fig. 3

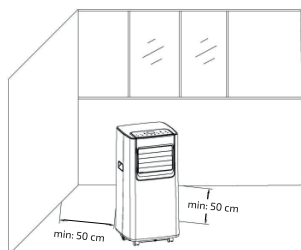

Fig. 4

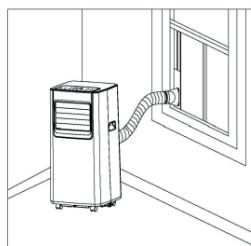

Fig. 5

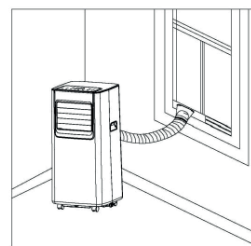

Fig. 6





**NOTE :** l'extrémité plate des joints du tube d'évacuation doit s'emboîter à sa place. Le tube ne doit pas être déformé ni tourné en excès (pas plus de 45 °). Maintenez la ventilation du tube d'évacuation dégagée.

**IMPORTANT :** la longueur du tube d'évacuation est de 280 ~ 1500 mm, cette longueur se base sur les spécifications du climatiseur. N'utilisez pas d'autres tubes d'extension et ne remplacez pas le tube par d'autres tubes différents, cela pourrait entraîner un mauvais fonctionnement. La sortie d'évacuation ne doit pas être bloquée, dans le cas contraire, cela pourrait provoquer des surchauffes.

## 4. FONCTIONNEMENT

### Panneau de contrôle LED

1. Minuterie
2. Sélection de la vitesse du ventilateur
3. Haut
4. Bas
5. Sleep (Nuit)
6. Sélection du mode
7. Allumer/Éteindre
8. Écran

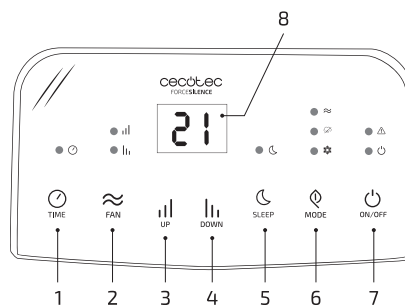

Lorsque vous allumez l'appareil pour la première fois, il émet un son, puis se met en mode Standby.

#### Touche de la minuterie

Si le climatiseur portable est allumé, appuyez sur cette touche pour éteindre la minuterie. Si le climatiseur portable est éteint, appuyez sur cette touche pour allumer la minuterie. Appuyez sur cette touche, lorsque le symbole de la minuterie clignote, appuyez sur les touches Haut et Bas pour sélectionner la valeur souhaitée pour la minuterie. Les valeurs de la minuterie peuvent s'ajuster entre 1 et 24 heures et le temps s'ajuste d'heure en heure vers le haut ou vers le bas.

#### Touche de sélection de la vitesse du ventilateur

En mode Réfrigération et Ventilation, appuyez sur cette touche pour sélectionner la vitesse de l'air élevée ou faible. En mode Déshumidification, cette touche n'est pas fonctionnelle et le ventilateur fonctionne à vitesse faible par défaut.

#### Touches Haut et Bas

Appuyez sur une de ces deux touches pour modifier la température ou le temps. Pendant que vous ajustez la température, appuyez sur les touches Haut ou Bas pour sélectionner la température souhaitée (option non disponible en modes Ventilation ou Déshumidification). Pendant que vous ajustez le temps, appuyez sur les touches Haut ou Bas pour sélectionner le temps souhaité.

#### Mode Sleep (Nuit)





## **FRANÇAIS**

Si le produit se trouve en mode Réfrigération, en activant le mode Nuit, la température établie augmentera de 1 °C pendant la première heure. L'heure suivante, la température établie augmentera encore de 1 °C puis se maintiendra constante.

Le mode Nuit ne fonctionne pas lorsque le mode Déshumidification ou le mode Ventilation sont actifs. Quand le réservoir d'eau est plein et le produit est en repos, le mode Nuit arrêtera automatiquement son fonctionnement.

### **Touche de sélection du mode**

Si le climatiseur portatif est allumé, appuyez sur cette touche pour changer de mode, vous pouvez choisir entre Réfrigération, Déshumidification et Ventilation.







### **Touche de connexion/déconnexion**

Appuyez sur cette touche pour allumer ou éteindre le climatiseur. Si le climatiseur portatif est allumé, appuyez sur cette touche pour l'éteindre. Si le climatiseur portatif est éteint, appuyez sur cette touche pour l'allumer.

**IMPORTANT** : le mode Nuit ne peut fonctionner avec les modes de Déshumidification ou Ventilation. Utilisez uniquement la télécommande pour établir le mode Repos.

## **TÉLÉCOMMANDE**

Instructions des touches de la télécommande :

- 1. Fan : appuyez sur la touche  pour sélectionner la vitesse : élevée ou faible.
- 2. Up : appuyez sur la touche  pour augmenter la température et le temps sur la minuterie.
- 3. Mode : appuyez sur la touche  pour changer de mode, à choisir entre Réfrigération, Ventilation ou Déshumidification.
- 4. Sleep Mode : appuyez sur la touche  pour activer le mode Nuit.
- 5. Down : appuyez sur la touche  pour réduire la température et le temps sur la minuterie.
- 6. Timer : appuyez sur la touche  pour ajuster la minuterie.
- 7. Power : appuyez sur la touche  pour allumer ou éteindre l'appareil.

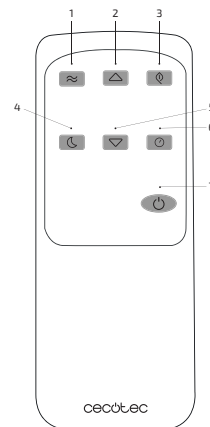

## **FONCTIONS DE PROTECTION**

### **Protection antigivre :**

Lorsque l'appareil se trouve en mode Réfrigération, si la température du capteur du tube d'évacuation EVA est trop faible, l'appareil se mettra automatiquement en mode Protection. Si la température du tube d'évacuation augmente jusqu'à atteindre une certaine température, l'appareil peut reprendre automatiquement son fonctionnement normal.



**Protection contre le débordement de l'eau :**

Lorsque l'eau qui se dépose sur le plateau dépasse le niveau d'avertissement, l'appareil émettra automatiquement une alarme acoustique et le témoin lumineux "W.F"  clignotera. Dans ce cas, il faudra déplacer le tuyau d'évacuation qui connecte l'appareil ou la sortie d'eau vers une grille d'égouts ou vers un autre espace d'évacuation pour vider l'eau (pour plus de détails, lire les instructions d'évacuation à la fin de ce paragraphe). Après avoir vidé l'eau, l'appareil se remettra en mode Standby.

**Protection du compresseur :**

Pour augmenter la vie utile du compresseur, l'appareil possède une fonction de protection de démarrage à retardement de 3 minutes après l'avoir éteint.

**INSTRUCTIONS D'ÉVACUATION****Évacuation manuelle :**

- Si l'appareil s'arrête car le réservoir d'eau est plein, éteignez l'appareil et débranchez-le de la prise.

**AVERTISSEMENT :** déplacez l'appareil avec soin pour ne pas faire tomber l'eau du plateau de la partie inférieure.

- Placez le récipient d'eau sous la sortie d'eau latérale située derrière l'unité.
- Dévissez le couvercle d'évacuation et enlevez le bouchon d'eau. L'eau s'écoulera automatiquement dans le récipient d'eau.

**AVERTISSEMENTS :**

- Maintenez le couvercle d'évacuation et le bouchon d'eau correctement à leur place.
- Pendant l'évacuation, l'unité peut s'incliner légèrement vers l'arrière.
- Si le récipient d'eau ne peut contenir toute l'eau, avant qu'il ne se remplisse complètement, bouchez la sortie d'eau avec le bouchon d'eau le plus rapidement possible pour éviter que de l'eau ne s'écoule et tombe au sol.
- Lorsque l'eau s'est écoulée, placez le bouchon d'eau et appuyez sur le couvercle d'évacuation.
- Réinitialisez l'appareil après avoir installé le bouchon d'eau et le couvercle d'évacuation, dans le cas contraire, l'eau condensée de l'appareil sortira et atteindra le sol.

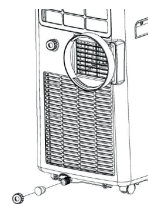
**Évacuation continue :**

Cette fonction est applicable uniquement aux modes Réfrigération et Déshumidification.

- Dévissez le couvercle d'évacuation et enlevez le bouchon d'eau.
- Placez le tube d'évacuation au niveau de la sortie d'eau.
- Dirigez le tube d'évacuation vers le récipient d'eau.

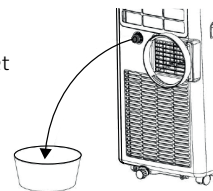



**FRANÇAIS**

## 5. NETTOYAGE ET ENTRETIEN

**IMPORTANT** : avant de réaliser le nettoyage et l'entretien, éteignez l'appareil et débranchez-le de la prise de courant.

### NETTOYAGE

#### Nettoyage de la surface

Nettoyez la surface de l'appareil avec un chiffon doux et humide. N'utilisez pas de produits chimiques comme le benzène, l'alcool, l'essence, etc. Dans le cas contraire, la surface du climatiseur portatif pourrait s'abîmer et altérer le fonctionnement de l'appareil.

#### Nettoyage du filtre

Pour éviter que le filtre ne s'obstrue avec de la poussière et que l'efficacité du climatiseur portatif diminue, assurez-vous de bien nettoyer le filtre une fois toutes les deux semaines.

Nettoyage de l'encadrement supérieur du filtre :

- Appuyez sur l'encadrement du filtre vers le bas depuis l'extérieur pour enlever le filtre EVA. Dévissez les quatre vis qui fixent le filtre EVA et la coque arrière pour enlever le filtre EVA (comme indiqué sur l'image).
- Placez le filtre EVA dans de l'eau tiède avec du détergent neutre (approximativement à 40 °C) puis laissez-le sécher à l'ombre après l'avoir rincé.



### STOCKAGE DU PRODUIT

- Dévissez le couvercle d'évacuation, enlevez le bouchon d'eau et versez le liquide du plateau d'eau dans d'autres récipients adéquats ou inclinez l'unité directement pour verser l'eau.
- Allumez l'appareil, ajustez-le au mode Ventilation faible et maintenez cette configuration jusqu'à ce que le tube d'évacuation soit sec, pour maintenir l'intérieur de l'unité sec et éviter qu'elle ne rouille.
- Éteignez l'appareil, débranchez de la prise de courant et enrroulez le câble. Placez le bouchon d'eau et le couvercle d'évacuation.
- Retirez le tube d'évacuation.
- Couvrez le climatiseur portatif avec un sac en plastique et rangez-le dans un endroit sec. Maintenez-le hors de portée des enfants et essayez de le protéger de la poussière.
- Enlevez les piles de la télécommande et conservez-les de manière adéquate.

**NOTE** : assurez-vous de stocker l'unité dans un lieu sec et de conserver tous les composants de l'appareil de manière adéquate.





## 6. RÉOLUTION DES PROBLÈMES

Ne réparez pas et ne démontez pas vous-même le climatiseur. Une réparation inadéquate annulerait la garantie et pourrait provoquer des dommages aux utilisateurs et à l'appareil.

Problèmes	Causes	Solutions
Le climatiseur portatif ne fonctionne pas.	Il n'y a pas d'électricité.	Allumez le produit après l'avoir branché à une prise par laquelle passe l'électricité.
	L'indicateur de débordement indique "FL".	Drainez l'eau.
	La température ambiante est trop froide ou trop chaude.	Il est recommandé d'utiliser le produit lorsque la température est comprise entre 7 et 35 °C.
	En mode Réfrigération, la température ambiante est inférieure à la température choisie.	Modifiez la température choisie.
Le climatiseur portatif ne fonctionne pas.	En mode Déshumidification, la température ambiante est faible.	Placez le produit dans une pièce avec une température ambiante supérieure à 17 °C.
L'effet de réfrigération n'est pas bon.	De la lumière solaire retombe directement sur l'appareil.	Évitez que la lumière solaire ne retombe directement sur l'appareil (protégez avec des rideaux, des persiennes, etc.).
	Il y a des portes ou fenêtres ouvertes, beaucoup de personnes ou en mode Réfrigération, il y a d'autres sources de chaleur.	Fermez les portes et les fenêtres et réinitialisez le climatiseur.
	Le filtre est sale.	Nettoyez ou remplacez le filtre.
	L'entrée ou la sortie d'air sont bloquées.	Enlevez les obstructions.
L'appareil émet beaucoup de bruit.	Le climatiseur portatif n'est pas installé sur une surface plate.	Placez le climatiseur portatif sur une surface plate pour réduire le bruit.
Le compresseur ne fonctionne pas.	La protection contre les surchauffes s'est mise en route.	Attendez 3 minutes jusqu'à ce que la température baisse puis réinitialisez l'appareil.
La télécommande ne fonctionne pas.	La distance entre la télécommande et le climatiseur portatif est trop grande.	Approchez la télécommande du climatiseur portatif et assurez-vous que la télécommande soit directement orientée vers le récepteur.
	La télécommande ne vise pas son récepteur.	
	Les piles ne fonctionnent plus.	Changez les piles.
L'écran indique 'E1'.	Le capteur de température ambiante fonctionne de manière anormale.	Vérifiez le capteur de température ambiante et les circuits en relation.
L'écran indique 'E2'.	Le capteur de température du tube fonctionne de manière anormale.	Vérifiez le capteur de température du tube et les circuits en relation.





## **FRANÇAIS**

**NOTE** : si un problème non mentionné dans ce tableau apparaît ou si les solutions proposées ne fonctionnent pas, contactez le Service Après-Vente Officiel de Cecotec.

### **7. SPÉCIFICATIONS TECHNIQUES**

Modèle : ForceClima 7050

Référence du produit : 05244

Puissance électrique absorbée en mode froid : 792 W

Voltage et fréquence : 220-240 V, 50 Hz

Puissance frigorifique : 7000 BTU | 1800 Frig/h | 2.06 kW

Réfrigérant : R290/130g

Pression de fonctionnement | Succion : 0.6 MPa | Décharge : 1.8 MPa

Pression maximale : 3.0 MPa

Flux d'air : 300 m<sup>3</sup>/h

Made in China | Conçu en Espagne

### **DIAGRAMME SCHÉMATIQUE**

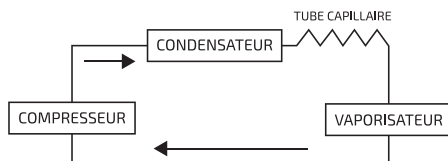

- Pour connaître tous les paramètres techniques et spécifiques, consultez la plaque d'identification du produit.
- Dans le but de toujours améliorer nos produits, nous nous réservons le droit de changer le design sans préavis.

### **8. RECYCLAGE DES ÉLECTROMÉNAGERS**



La directive européenne 2012/19/UE relative aux Déchets d'Équipements Électriques et Électroniques (DEEE) spécifie que les électroménagers ne doivent pas être recyclés avec le reste des déchets municipaux. Ces électroménagers doivent être jetés séparément, afin d'optimiser la récupération et le recyclage des matériaux et, de cette manière, réduire l'impact qu'ils peuvent avoir sur la santé et sur l'environnement.

Le symbole de la poubelle rayée vous rappelle l'obligation de vous défaire de ce produit correctement. Si le produit en question possède une batterie ou une pile pour son autonomie électrique, celle-ci devra être retirée avant de jeter le produit et être traitée à part comme un résidu d'une catégorie différente.







Pour obtenir des informations détaillées sur la manière la plus adéquate de vous défaire de vos électroménagers et/ou des batteries correspondantes, vous devez contacter les autorités locales.

## 9. GARANTIE ET SAV

Ce produit possède une garantie de 2 ans à partir de la date d'achat, à condition de toujours présenter la facture d'achat, que le produit soit en parfait état, et ait été utilisé correctement comme indiqué dans ce manuel d'instructions.

La garantie ne couvre pas :

- Un produit qui ait été utilisé en-dehors de ses capacités ou usages normaux, ayant subis des coups, ayant été abîmé, exposé à l'humidité, submergé dans n'importe quel liquide ou substance corrosive, ainsi que tous les incidents dont la faute serait imputable au consommateur.
- Un produit qui ait été démonté, modifié ou réparé par des personnes non autorisées par le Service Après-Vente Officiel de Cecotec.
- Lorsque le problème a été causé par l'usure normale des composants dû à l'utilisation.

Le service de garantie couvre tous les défauts de fabrication pendant 2 ans selon la législation en vigueur, à l'exception des pièces consommables. Dans le cas d'une mauvaise utilisation de la part de l'utilisateur, le service de garantie ne se fera pas responsable de la réparation. Si vous détectez un incident ou un problème avec le produit, vous devez contacter le Service Après-Vente Officiel de Cecotec au **+34 9 63 21 07 28**.



## 2. SICHERHEITSHINWEISE

Lesen Sie sich diese Anleitung sorgfältig durch, bevor Sie das Gerät benutzen. Bewahren Sie diese Bedienungsanleitung für zukünftige Hinweise, Informationen oder neue Benutzer gut auf.

- Vergewissern Sie sich, dass die Netzspannung mit der auf dem Typenschild des Gerätes angegebenen Spannung übereinstimmt und dass die Steckdose geerdet ist.
- Tauchen Sie das Netzkabel, den Stecker oder jegliche nicht entfernbare Teile des Gerätes nicht ins Wasser oder andere Flüssigkeiten ein und lassen Sie die elektrischen Anschlüsse nicht in Berührung mit Wasser kommen. Vergewissern Sie sich, dass Ihre Hände vor Einschalten und Inbetriebnahme komplett trocken sind.

**WARNUNG:** Wenn das Gerät versehentlich ins Wasser gefallen sein sollte, trennen Sie es sofort von der Stromversorgung und greifen Sie unter keinen Umständen das Wasser!

- Überprüfen Sie das Netzkabel regelmäßig auf sichtbare Schäden. Wenn das Kabel beschädigt ist, muss es durch den offiziellen Technischen Kundendienst von Cecotec ersetzt werden, um jegliche Art von Gefahr zu vermeiden.
- Das Netzkabel darf nicht verdreht, verbogen oder zu stark gezogen bzw. belastet oder beschädigt werden. Schützen Sie das Netzkabel vor scharfen Kanten oder Ecken und Hitzequellen. Lassen Sie das Netzkabel nicht in Berührung mit heißen Oberflächen kommen. Fahren Sie mit dem Gerät nicht über das Kabel.



**WARNUNG:** Verwenden Sie das Gerät nicht, wenn das Netzkabel, den Stecker oder das Gehäuse beschädigt ist, wenn es sichtbaren Schaden aufweist oder in irgendeiner Art und Weise fallen gelassen oder beschädigt wurde.

- Verwenden Sie das Gerät nicht in einen geschlossenen Raum, wo man Dämpfe als Explosiv- oder Zündstoffe sich generieren können.
- Halten Sie das Gerät entfernt von Wärmequellen.
- Das Gerät darf von Kindern unter 8 Jahren nicht benutzt werden. Es kann von Kindern ab 8 Jahren benutzt werden, sofern sie unter ständiger Beaufsichtigung während der Nutzung des Gerätes stehen.
- Dieses Gerät darf nicht von Personen mit eingeschränkter körperlicher, sensorischer oder geistiger Leistungsfähigkeit oder fehlender Erfahrung bzw. fehlenden Kenntnissen verwendet werden, es sei denn, sie werden bei der Benutzung durch eine verantwortliche Person beaufsichtigt oder ihnen eine Einweisung im ordnungsgemäßen und sicheren Umgang gegeben wurde und sie die mit dem Gerät verbundenen Risiken verstanden haben und richtig einschätzen können.
- Beaufsichtigen Sie kleine Kinder, um sicher zu stellen, dass sie nicht mit dem Gerät spielen. Eine besonders genaue und konsequente Beaufsichtigung ist geboten, wenn das Gerät in der Nähe von Kindern verwendet wird.
- Halten Sie das Gerät und das Kabel außerhalb der Reichweite von Kindern unter 8 Jahren.



## **DEUTSCH**

- Lassen Sie das Gerät nicht unbeaufsichtigt solange es eingeschaltet ist. Ziehen Sie den Stecker aus der Steckdose heraus, wenn Sie es nicht verwenden oder den Raum verlassen.
- Versuchen Sie nicht, das Gerät selbst zu reparieren. Berührungieren Sie den offiziellen Technischen Kundendienst von Cecotec für Hilfe und weitere Hinweise.
- Schalten Sie das Gerät aus und ziehen es vom Stromanschluss aus, wenn Sie es nicht verwenden, wenn Sie es von einem Platz zu ein anderer verlegen wollen, bevor Sie es montieren oder demontieren. Um das Gefahr zu verhindern, rollen Sie das Kabel richtig auf.
- Die Reinigung und Wartung muss gemäß dieser Bedienungsanleitung durchgeführt werden, um sicherzustellen, dass das Gerät ordnungsgemäß funktioniert. Schalten Sie das Gerät aus und ziehen Sie den Netzstecker aus der Steckdose. Lassen Sie das Gerät vollständig abkühlen, bevor Sie es reinigen, bewegen und aufbewahren bzw. lagern möchten.
- Reinigungs- und Wartungsarbeiten dürfen nicht von Kindern durchgeführt werden.
- Bewahren Sie das Gerät und seine Bedienungsanleitung sicher und trocken, wenn es nicht benutzt wird.
- Stellen Sie das Gerät auf ein trockene und flache bzw. stabile Oberfläche, und halten Sie das Gerät mit einem Abstand von 50 cm von den umgebenden Objekten oder Wände fern.



- Nachdem Sie das Mobiles Klimagerät installiert haben, versichern Sie sich, dass die Steckdose sich in gutem Zustand findet und an dem Stromanschluss fest verbunden ist. Verbinden Sie der Netzkabel ohne Gewirre, um mögliche Unfälle zu verhindern.
- Stellen Sie kein Objekt in das Luftaus- und einlass des Gerätes. Halten Sie diese frei von Blockierungen.
- Wenn Sie die Abflussschläuche installiert haben, versichern Sie sich, dass die Abflussschläuche korrekt verbunden sind, um Verformungen zu verhindern.
- Verschieben Sie die oberen und hinteren Lamellen vorsichtig, um Schaden zu verhindern.
- Wenn Sie das Gerät bewegen wollen, versichern Sie sich, dass dieser in vertikaler Position sich befindet.
- Installieren und verwenden Sie nicht das Mobiles Klimagerät in Badezimmer oder feuchten Umgebungen.
- Verwenden Sie nicht Insektizid-Sprays oder andere entzündbare Stoffe in der Nähe des Mobiles Klimagerätes.
- Für eventuelle Schäden oder Personenschäden, die durch Missbrauch oder Nichtbeachtung dieser Bedienungsanleitung entstehen, wirdes keine Haftung übernommen.
- Verbrennen oder bohren Sie keine Bestandteile des Gerätes.
- Bitte beachten Sie, dass Kältemittel geruchlos sein können.
- Die Installation, Verwendung und Lagerung dieses Gerätes muss in Räume mit einer Mindestfläche von 7 m<sup>2</sup>



## DEUTSCH

durchgeführt werden.

- Bewahren Sie das Gerät in einem trockenen und gut belüfteten Raum auf, dessen Größe mit den spezifizierten Mindestfläche überstimmt.
- Die Klimaanlage ist für den Innenraum einsetzbar und es ist nicht mit anderen Anwendungen kompatibel.
- Vergewissern Sie sich, dass das Gerät mit einem Mindestabstand von 50 cm zwischen Wände und andere Gegenstände installiert wird.
- Demontieren oder verändern Sie das Gerät nicht, da es einen unsachgemäßen Betrieb und Verletzungen führen könnte. Sollten Sie Hilfe und weitere Hinweise benötigen, kontaktieren Sie den Technischen Kundendienst von Cecotec, um Gefahr zu verhindern.
- Dieses Gerät muss laut der Verordnung über elektrische Niederspannungsinstallationen installiert werden.

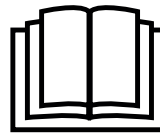

### 3. KONFIGURATION UND MONTAGE

#### INSTALLATION:

**WARNUNG:** Bevor Sie das mobile Mobiles klimagerät verwenden, lassen Sie es mindestens 2 Stunden in vertikaler Position.

Man kann das Mobiles klimagerät leicht durch den Raum verschieben. Wenn Sie es bewegen, versichern Sie sich, dass es sich in vertikaler Position und auf einer flachen Oberfläche befindet. Installieren und verwenden Sie nicht das Mobiles klimagerät in Badezimmer oder feuchte Umgebungen.

- Installieren Sie den Heizschlauch (Wie auf der Abb.1 zu sehen ist): verschrauben Sie den Heizschlauch (am Ende Abfußrohr) in die Ablauföffnung in das hintere Panel.
- Installieren Sie die Einheit der Abstützung der Ankopplung des Fensters.
  - Öffnen Sie das Fenster und installieren Sie den Verbindungsstück des Abluftschauches (wie auf Abb. 2 und 3 zu sehen sind). Es kann obwohl horizontal als auch vertikal gestellt werden
  - Ziehen Sie die verschiedenen Komponenten von Fensterabdichtung, richten Sie den Öffnung-Abstand aus, um beide Extreme der Einheit mit dem Fensterrahmen in Berührung zu kommen und befästigen Sie die Komponenten.
- Installieren Sie Fensterabdichtung des Fensters.
- Installieren Sie das Hauptgerät.
  - Der Abstand zwischen Mobiles klimagerät und Wände bzw. andere Objekten muss mindestens 50 cm sein (wie auf Abb. 4 zu sehen ist).
  - Verlängern Sie den Auspuffschauch und setzen Sie den Verbindungsstück in die Fensterabdichtung ein (wie auf Abb. 5 und 6 zu sehen sind).

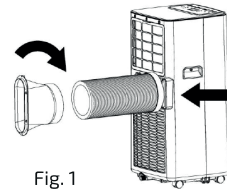

Fig. 1

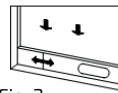

Fig. 2

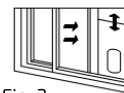

Fig. 3

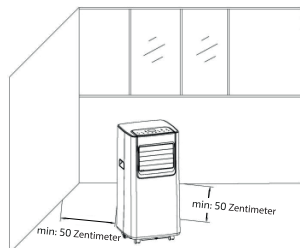

Fig. 4

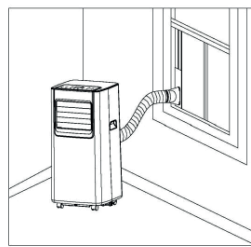

Fig. 5

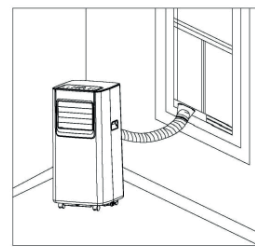

Fig. 6



## **DEUTSCH**

**HINWEISE:** Der Verbindungsstück des Schlauches soll eingesetzt werden. Der Schlauch kann nicht sich drehen oder verformen (=über 45°). Lassen Sie die Schlauchdüse frei.

**WICHTIG:** Die Länge der Abluftschlauch wird 280 ~ 1500 mm sein, diese Länge beruhe auf die Baubeschreibungen des Mobiles klimagerätes. Verwenden Sie keine Schläuche mit anderen Längern und ersetzen Sie es nicht mit anderen verschiedenen Schläuche; das könnte eine Fehlfunktion verursachen. Der Abluftauslass muss nicht blockiert sein, andernfalls könnte eine Überhitzung verursachen.

### 4. BETRIEB

#### LED Systemsteuerung

1. Timer
2. Geschwindigkeit-Taste
3. Oben
4. Unten
5. Sleep (Nacht)
6. Modus-Taste
7. Ein/Ausschalter
8. Display

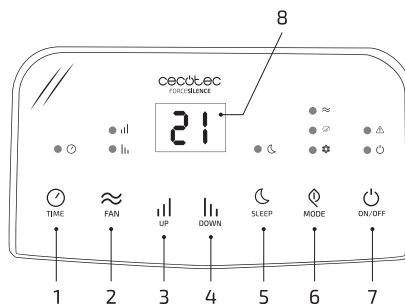

Wenn Sie zum ersten Mal das Gerät einschalten, wird es einen Signalton erklingen und danach wird es in Standby-Modus eintreten.

#### Timer:

Falls das Gerät eingeschaltet ist, drücken Sie diese Taste, um das Timer auszuschalten. Drücken Sie diese Taste, wenn das Symbol blinkt, drücken Sie die Tasten oben oder unten um die erwünschte Zeit zu wählen. Das Timer kann zwischen 1 und 24 Stunden eingestellt werden, indem man die Taste nach oben und unten drückt.

#### Geschwindigkeit-Taste:

Bei Kühlung-, und Ventilation-Modus, drücken Sie diese Taste, um hohe oder niedrige Geschwindigkeit zu wählen. Bei Luftentfeuchtung-Modus diese Taste funktioniert nicht und der Ventilator wird mit voreingestellter niedrigen Geschwindigkeit laufen.

#### Taste für Oben und Unten:

Drücken Sie eine von diesen Tasten um die Temperatur oder die Zeit zu ändern. Während Sie die Temperatur wählen, drücken Sie die Tasten oben oder unten, um die erwünschte Temperatur zu wählen (diese ist nicht in Luftentfeuchter- oder Ventilation-Modus verfügbar). Während Sie die Zeit der Schaltzeitpunkt wählen, drücken Sie die Tasten oben oder unten, um die erwünschte Zeit zu wählen.

#### Sleep-Modus (Nacht):





Die Temperatur wird sich die erste Stunde 1 °C erhöhen, wenn das Gerät sich in Kühlungs-Modus befindet und Sie den Nacht-Modus aktivieren. Eine Stunde danach, die ausgewählte Temperatur wird sich noch 1 °C erhöhen und dann wird es sich konstant halten.

Der Nacht-Modus funktioniert nicht, wenn die Luftentfeuchtung-, oder Ventilations-Modusaktiviert sind. Der Nacht-Modus stoppt automatisch den Betrieb, wenn der Wasserbehälter voll ist oder das Gerät sich in Standby-Modus befindet.

**Modus-Taste:**

Falls es eingeschaltet ist, drücken Sie diese Taste, um zwischen die Kühlungs-, Ventilatiob und Luftentfeuchtermodi zu wählen.







**Ein/Ausschalter:**

Drücken Sie diese Taste, um das Mobiles klimagerät ein-oder auszuschalten. Wenn es eingeschaltet ist, drücken Sie diese Taste, um es auszuschalten. Wenn es ausgeschaltet ist, drücken Sie diese Taste, um es einzuschalten.

**WICHTIG:** Man kann nicht das Nacht-Modus in die Ventilation- und Luftentfeuchtungsmodi aktivieren. Verwenden Sie nur die Fernbedienung, um das Standby-Modus wählen.

**FERNBEDIENUNG**

Gebrauchsanweisungen der Tasten der Fernbedienung:

- 1. Fan: Drücken Sie die Taste,  um die niedrige oder hohe Geschwindigkeit zu wählen.
- 2. Up: Drücken Sie die Taste,  um die Temperatur und die Zeit zu erhöhen.
- 3. Mode: Drücken Sie die Taste,  um zwischen Kühlung, Ventilator oder Luftentfeuchter zu wechseln.
- 4. Sleep mode: drücken Sie die Taste,  um den Nacht-Modus zu aktivieren.
- 5. Down: drücken Sie die Taste,  um die Temperatur und die Zeit des Schaltuhrfunktion abzusenken.
- 6. Timer: drücken Sie die Taste,  um den Timer.
- 7. Power: drücken Sie die Taste,  um das Gerät ein- oder auszuschalten.

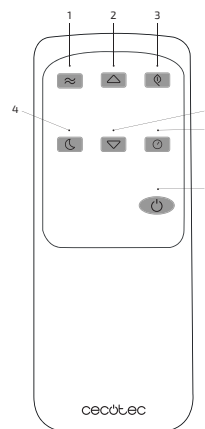

**SCHUTZFUNKTIONEN**

**Raureischutz**

Wenn das Gerät sich in Abkühlungs-Modus befindet und die Temperatur des Sensors des Auspuffschauches EVA zu niedrig ist, das Gerät wird automatisch in Schutz-Zustand eintreten. Wenn die Temperatur des Auspuffschauches zur einen gewissen erhöht, kann es automatisch zur normalen Funktion zurückkommen.

**Schutz entgegen den Wasserüberlauf:**



## **DEUTSCH**

Sobald das Wasser überschreitet das Tablett, wird das Gerät automatisch einen akustischen Signalton erzeugern und die Signalleuchte "W.F"  beginnt anzublinsen. In diesem Fall ist es benötigt, die Abflussschläuche oder Abfluss auf dem Kanalisationsnetz zu verschieben (für weitere Details, lesen Sie die Bedienungsanleitungen des Abflusses am Ende dieses Abteils). Nach der Entleerung wird das Wasser in Standby-Modus wiederherstellt.

### **Schutz des Kompressors:**

Es besteht aus einer Startenschutz von 3 Min nach der Ausschaltung, um die Lebensdauer des Kompressors zu verlängern.

### **BEDIENUNGSANLEITUNG DES ABFLUSSES**

#### **Manuelles Abfließen:**

- Sobald das Gerät anhaltet, weil der Wassetank voll ist, schalten Sie es aus und ziehen Sie den Stecker aus der Steckdose.

**WARNUNG:** Bewegen Sie vorsichtig das Gerät, um das Wasser nicht in die Wassertablette in dem unteren Teil des Körpers zu verschütten.

- Stellen Sie den Wasserbehälter unter den seitlichen Wasserausgang, dass es sich hinter dem Körper befindet.
- Schrauben Sie den Deckel des Abflusses ab und ziehen Sie den Wasserstöpsel. Das Wasser wird automatisch in den Wasserbehälter fließen.

#### **WARNUNG:**

- Halten Sie den Deckel des Abflusses und den Wasserstöpsel richtig aufgestellt.
- Während des Abflusses, könnte das Gerät sich leicht nach hinten neigen.
- Falls der Wasserbehälter nicht das ganze Wasser enthalten kann, bevor es voll wird, stöpseln Sie so bald wie möglich den Wasserausgang mit dem Wasserstöpsel zu; um Vergießen zu verhindern.
- Sobald das Wasser herauskommt, stellen Sie den Wasserstöpsel und drücken Sie den Deckel des Abflusses.
- Starten Sie das Gerät erneut, nachdem Sie den Wasserstöpsel und die Abflussabdeckung eingestellt habem



#### **Kontinuierliches Wasserabfluss:**

Man kann diese Funktion nur in Abkühlung- und Luftentfeuchtung-Modi verwenden.

- Schrauben Sie den Deckel des Wasserabflusses aus und entnehmen den Wasserstöpsel.
- Stellen Sie das Wasserabflussrohr in den Wasserauslass.
- Richten Sie das Wasserabflussrohr auf dem Eimer.

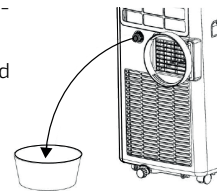



**DEUTSCH**



## 5. REINIGUNG UND WARTUNG

**WICHTIG:** Schalten Sie immer das Gerät aus und ziehen Sie es von der Stromversorgung aus und lassen Sie es vom Betrieb anhalten und abkühlen, bevor Sie es reinigen:

### REINIGUNG

#### Reinigung der Oberfläche

Reinigen Sie die Oberfläche des Gerätes mit einem weichen und feuchten Tuch. Verwenden Sie nicht chemische Produkte, wie Benzol, Alkohol, Benzin usw. Andernfalls die Oberfläche und der Betrieb des Mobiles Klimagerätes könnte sich beschädigen.

#### Reinigung des Filters

Um eine Staub-Obstruktion des Filters und eine Verringerung der Leistung zu verhindern, versichern Sie sich, dass Sie das Filter alle zwei Wochen reinigen.

Reinigung des oberen Protectors des Filters:

- Schließen Sie manuell die Blockierung des Protectors des EVA-Filters. Drücken Sie vom außen nach unten, um den Protector des EVA-Filters zu entnehmen. Schrauben Sie die vier Schrauben ab, die der EVA-Filter und das hintere Gehäuse befestigen, um den EVA-Filter zu entnehmen (wie auf Abb. zu sehen ist)
- Tauchen Sie den EVA-Filter mit lauwarmem Wasser mit neutralen Reinigungsmittel (ca. 40 °C) ein, waschen Sie es ab und trocknen Sie es. Setzen Sie es am besten kein direktes Sonnenlicht aus.

Schrauben entnehmen

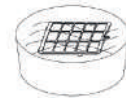

### EINLAGERUNG

#### Einlagerung des Gerätes:

- Schrauben Sie den Deckel des Abflusses ab, ziehen Sie den Wasserstöpsel und verschütten Sie die Flüssigkeit der Wassertablette in anderen geeigneten Behälter oder neigen Sie das Gerät direkt, um das Wasser zu verschütten.
- Schalten Sie das Gerät ein, wählen Sie den niedrigen Ventilation-Modus und halten Sie diese Konfiguration bis der Abflussschlauch abtrocknet, um die Innenseite des Gerätes trocknen zu halten und Verschimmeln zu verhindern.
- Schalten Sie das Gerät aus und ziehen Sie den Stecker aus der Steckdose und wickeln Sie das Kabel zusammen. Stellen Sie den Wasserstöpsel und den Deckel des Abflusses.
- Entfernen Sie den Auspuffschlauch.
- Decken Sie das Mobiles Klimagerät mit einem Plastikbeutel und stellen Sie es an einem trockenen Ort. Halten Sie das Gerät außerhalb der Reichweite von Kindern und versuchen Sie, dass es sich nicht mit Staub bedeckt.
- Entfernen Sie die Batterien der Fernbedienung und bewahren Sie es korrekt auf.

**HINWEIS:** Versichern Sie sich, dass Sie das Gerät trocken eingelagert wird und bewahren Sie alle Bestandteile des Gerätes ordnungsgemäß auf.

FORCECLIMA 7050 | 51





## DEUTSCH

### 6. TIPPS FÜR PROBLEMLÖSUNG

Versuchen Sie nicht das Gerät selbst zu reparieren. Eine unangemessene Reparatur annulliert die Garantie und kann Schäden an den Benutzer und an das Gerät verursachen.

Störung	Gründe	Lösungen
Das Mobiles Klimagerät funktioniert nicht.	Es gibt keinen elektrischen Strom.	Schalten Sie das Gerät ein nachdem Sie es an einer Stromversorgung mit Strom verbinden haben.
	Der Anzeiger des Überlaufs zeigt „FL“.	Drainieren Sie das Wasser.
	Die Raumtemperatur ist zu kalt oder zu warm.	Wir empfehlen das Gerät mit einer Temperatur zwischen 7 und 35 °C zu benutzen.
	Bei Abkühlung-Modus die Umgebungstemperatur ist niedriger als die eingestellte Temperatur.	Wechseln Sie die eingestellte Temperatur.
	In Luftentfeuchtung-Modus die Umgebungstemperatur ist niedrig.	Stellen Sie das Gerät in einen Raum mit einer Umgebungstemperatur höher als 17 °C.
Der Effekt der Abkühlung ist nicht gut.	Es gibt direktes Sonnenlicht.	Verhindern Sie, dass das Licht direkt auswirkt (mit Gardinen, Jalousien usw.).
	Es gibt viele geöffnete Türen oder Fenster und viele Personen oder in Abkühlungs-Modus gibt es andere Wärmequellen.	Schließen Sie Türen und Fenster und starten Sie das Gerät erneut.
	Der Filter ist schmutzig.	Reinigen oder ersetzen Sie den Filter.
	Der Ein- oder Ausgang des Luftstroms sind blockiert.	Ziehen Sie die Obstruktionen weg.
Das Mobiles Klimagerät arbeitet geräuschvoll.	Das Mobiles Klimagerät befindet sich nicht auf einer flachen Oberfläche.	Stellen Sie das Gerät auf eine flache Oberfläche, um das Geräusch zu reduzieren.
Der Kompressor funktioniert nicht.	Der Überhitzungsschutz startet.	Warten Sie 3 Minuten bis die Temperatur niedrig ist und danach starten Sie das Gerät neu.
Die Fernbedienung funktioniert nicht.	Der Abstand zwischen der Fernbedienung und dem Gerät ist sehr groß.	Bringen Sie die Fernbedienung an das Gerät heran und versichern Sie sich, dass die Fernbedienung in Richtung des Receivers ausgerichtet ist.
	Die Fernbedienung richtet nicht an ihres Receiver.	
	Die Batterien sind leer.	Ersetzen Sie die Batterien.
Display zeigt „E1“.	Der Sensor der Temperatur des Schlauches funktioniert unordnungsgemäß.	Überprüfen Sie den Sensor der Temperatur des Schlauches und die Schaltkreise.
Display zeigt „E2“.	Der Sensor der Temperatur des Schlauches funktioniert unordnungsgemäß.	Überprüfen Sie den Sensor der Temperatur des Schlauches und die Schaltkreise.



**HINWEISE:** wenn andere Störungen vorkommen, die nicht in die obere Tabelle geschrieben sind oder die empfohlenen Lösungen nicht funktionieren, kontaktieren Sie den offiziellen Technischen Kundendienst von Cecotec.

## 7. TECHNISCHE SPEZIFIKATIONEN

Modell: ForceClima 7050

Produktreferenz: 05244

Elektrische Leistung in Kühl-Modus absorbiert: 792 W

Spannung und Frequenz: 220-240 V, 50 Hz

Kühl-Leistung: 7000 BTU | 1800 frig/h | 2.06 kW

Kühlmittel: R290/130g

Betriebsdruck | Absaugung: 0.6 MP | Druckentlastung: 1.8 MPa

Maximales Druck: 3.0 MPa

Luftfluss: 300 m<sup>3</sup>/h

Made in China | Designed in Spanien

### SCHEMATISCHE DARSTELLUNG:

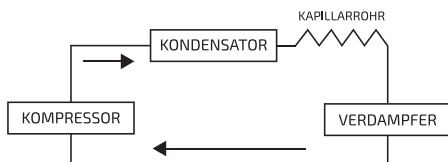

- Um alle technische und spezifische Parameter kennenzulernen, lesen Sie das Typenschild des Gerätes.
- Dank einer kontinuierlichen Verbesserung der Geräte, behalten wir das Recht vor, Design-Veränderungen ohne Vorankündigung zu machen.

## 8. ENTSORGUNG VON ALTEN ELEKTROGERÄTEN



Die Europäische Richtlinie 2012/19 / EU über Elektro- und Elektronik-Altgeräte (WEEE) legt fest, dass alte Haushaltsgeräte nicht mit dem normalen unsortierten Siedlungsabfall entsorgt werden dürfen. Alte Geräte müssen gesondert gesammelt werden, um die Verwertung und das Recycling der enthaltenen Materialien zu optimieren und die Auswirkungen auf die menschliche Gesundheit und die Umwelt zu reduzieren.

Das durchgestrichene Symbol "durchgestrichene Abfalltonne" auf dem Produkt erinnert Sie an Ihre Verpflichtung, das Gerät korrekt zu entsorgen. Wenn das Produkt einen eingebauten Akku hat oder Batterien verwendet, sollte der Akku oder die Batterien aus dem Gerät entnommen



## DEUTSCH

und separat entsorgt werden. Die Verbraucher müssen sich mit ihren örtlichen Behörden oder Einzelhändlern in Verbindung setzen, um Informationen über die ordnungsgemäße Entsorgung ihrer Altgeräte und / oder ihrer Batterien zu erhalten.

### **9. TECHNISCHER KUNDENDIENST UND GARANTIE**

Dieses Produkt hat eine 2-Jahres Garantie. Die Garantiezeit beginnt mit dem Kaufdatum bzw. Lieferdatum, soweit der hierfür vorhandene und sorgfältig aufbewahrte Kaufbeleg rechtzeitig eingereicht wird, und das Produkt unter angemessener und sachgemäßer Behandlung, wie es in dieser Bedienungsanleitung beschrieben wurde, sich in einem hierfür entsprechenden, optimalen Zustand befindet.

Die Garantie deckt keine Schäden bei denen:

- Das Produkt über seine Kapazität oder Anwendbarkeit hinaus missbraucht, geschlagen, nicht ordnungsgemäß behandelt wurde oder mit ätzenden bzw. Korrosiven Substanzen oder Flüssigkeiten in Berührung geraten ist oder die jeweilige Störung, Fehler, Schaden bzw. Defekt dem Verbraucher zugerechnet werden kann.
- Das Produkt von Personen demontiert, repariert oder modifiziert wurde, die nicht vom offiziellen Technischen Kundendienst durch Cecotec autorisiert worden sind.
- Der Grund hierfür durch die normale Abnutzung und Verschleiß der Teile und des Zubehörs entstanden ist.

Die Garantieleistung deckt alle Herstellungsbedingten Schäden und Fehler Ihres Produktes für die Dauer von 2 Jahren, nach geltendem Recht. Sollte unerwartet eine Störung auftreten oder haben Sie Fragen über Ihrem Produkt, dann können Sie sich mit der Auskunftstelle in Verbindung setzen über die Telefonnummer: **+34 963210728**.



## 2. ISTRUZIONI DI SICUREZZA

Leggere attentamente le seguenti istruzioni prima di utilizzare il prodotto. Conservare questo manuale per future consultazioni o nuovi utenti.

- Assicurarsi che il voltaggio della rete elettrica coincida con il voltaggio specificato nell'etichetta di classificazione del prodotto e che la presa abbia la messa a terra.
- Non immergere il cavo, la spina o qualsiasi altra parte fissa del prodotto in acqua o in qualsiasi altro liquido. Non esporre le connessioni elettriche all'acqua. Assicurarsi di avere le mani completamente asciutte prima di toccare la presa o accendere il prodotto.

**AVVERTENZA:** se il prodotto cadesse accidentalmente in acqua, scollegarlo immediatamente. Non toccare l'acqua!

- Ispezionare il cavo di alimentazione regolarmente in cerca di danni visibili. Se il cavo presentasse danni, deve essere riparato dal Servizio di Assistenza Tecnica ufficiale di Cecotec onde evitare qualsiasi tipo di pericolo.
- Non trasportare il prodotto o trascinarlo tirando il cavo di alimentazione. Non usare il cavo come manico. Non forzare il cavo contro angoli o bordi affilati. Non passare il prodotto sopra il cavo di alimentazione. Mantenere il cavo lontano da superfici calde.

**AVVERTENZA:** non usare il prodotto se il cavo, la spina o la struttura presentano danni, se non funzionano correttamente, se hanno patito una caduta.

- Non usare il prodotto in spazi chiusi in cui possano prodursi





## ITALIANO

vapori esplosivi o infiammabili.

- Mantenere il condizionatore portatile lontano da fonti di calore.
- L'apparecchio non deve essere usato da bambini di età compresa da 0 a 8 anni. Questo elettrodomestico può essere usato da bambini di 8 anni e maggiori di 8 anni se continuamente supervisionati.
- Questo prodotto può essere utilizzato da persone con capacità fisiche, sensoriali o mentali ridotte, o con mancanza di esperienza e conoscenza, solo sotto supervisione, o se hanno ricevuto informazioni concernenti un utilizzo sicuro dell'apparecchio, capendo i rischi che questo implica.
- Vigilare i bambini per assicurarsi che non giochino con il prodotto. È necessaria una supervisione continua se il prodotto è in uso vicino ai bambini, o da loro stessi usato.
- Tenere l'apparecchio e il suo cavo fuori dalla portata di bambini inferiori agli 8 anni di età.
- Non lasciare il prodotto senza supervisione mentre è in uso. Scollegarlo dalla presa dopo l'uso, o se si esce dalla stanza.
- Non tentare di riparare il prodotto da soli. Contattare il Servizio di Assistenza Tecnica ufficiale di Cecotec.
- Spegnere e scollegare l'apparecchio dalla presa di corrente quando non è in funzione, o quando lo si sposta da un luogo all'altro o prima di montare o smontare pezzi. Onde evitare il pericolo d'inciampare, avvolgere il cavo in modo sicuro.
- La pulizia e la manutenzione del prodotto devono essere effettuate seguendo le istruzioni di questo manuale per





assicurare il corretto funzionamento dell'apparecchio. Spegnerne e scollegare il prodotto prima della pulizia.

- La pulizia e la manutenzione non devono essere effettuate da bambini.
- Conservare il prodotto e il manuale di istruzioni in un luogo asciutto e sicuro quando inutilizzato.
- Collocare il macchinario in un luogo piano e asciutto e mantenere una distanza di più di 50 cm tra il macchinario e gli oggetti o pareti circostanti.
- In seguito all'installazione del condizionatore portatile, assicurarsi che il cavo di alimentazione sia intatto e fermamente connesso alla presa di corrente, e porre il cavo di alimentazione srotolato onde evitare possibili incidenti.
- Non porre nessun oggetto all'entrata o all'uscita dell'aria del prodotto. Mantenere l'entrata e l'uscita dell'aria libere da ostruzioni.
- Quando si installano tubi di drenaggio, assicurarsi che siano correttamente connessi e che non si deformino o pieghino.
- Mentre si regolano le griglie di aerazione superiori e inferiori dell'uscita dell'aria, spostarle delicatamente con le mani per evitare di danneggiarle.
- Nel muovere il macchinario, assicurarsi che sia in posizione verticale.
- Non installare né utilizzare l'aria condizionata in bagno o in altri ambienti umidi.
- Non usare spray, insetticidi o altre sostanze infiammabili in prossimità del condizionatore portatile.



## ITALIANO

- Non bucare nè bruciare nessuna delle componenti dell'apparato.
- Tenere in considerazione che i refrigeranti possono essere inodore.
- Il dispositivo si deve installare, utilizzare e riporre in stanze di minimo 7 m<sup>2</sup>.
- Riporre il dispositivo in aree ben ventilate in cui la dimensione della stanza corrisponda all'area specificata per il buon funzionamento.
- Il condizionatore portatile è stato progettato unicamente per uso interno e non è compatibile ad altri usi.
- Assicurarsi di installare il dispositivo ad una distanza minima di 50 cm dalle pareti e altri oggetti.
- Non smontare nè modificare il dispositivo, questo potrebbe provocare mal funzionamento e danni sia a persone che alla struttura. Al fine di evitare il pericolo, contattare il Servizio di Assistenza Tecnica di Cecotec per risolvere dubbi o riparazioni.
- Il dispositivo deve essere installato in relazione al Regolamento elettrico di bassa tensione.

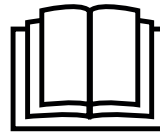



### 3. PRIMA DELL'USO

**AVVERTENZA:** prima di usare il condizionatore portatile, mantenerlo in posizione verticale durante almeno 2 ore.

Il condizionatore portatile si può muovere con facilità lungo la stanza. Durante lo spostamento, assicurarsi che sia in posizione verticale e collocato su di una superficie piana. Non installare né utilizzare il condizionatore portatile nel bagno o in altri ambienti umidi.

- Installare il tubo del calore (come illustrato nell'immagine 1): avvitare il tubo del calore (l'estremità del tubo di scappamento) nel foro di scappamento del pannello posteriore.
- Installare il congiunto del supporto di sigillo della finestra:

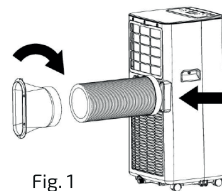

Fig. 1

- Aprire la finestra e installare l'assemblaggio del supporto di sigillo della finestra (come illustrato nelle immagini 2 e 3). L'assemblaggio può essere collocato orizzontalmente e verticalmente.

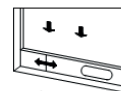

Fig. 2

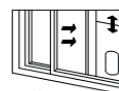

Fig. 3

- Dispiegare i diversi componenti dell'assemblaggio del supporto di sigillo della finestra, regolarne la distanza di apertura per porre in contatto ambedue le estremità del congiunto con la cornice della finestra e fissare le componenti del congiunto.
- Installare l'assemblaggio della piastra di sigillo della finestra.
- Installare il corpo:
  - Muovere il macchinario con il tubo del calore installato e gli accessori verso la finestra. La distanza tra il corpo e le pareti o altri oggetti deve essere, come minimo, di 50 cm (come illustrato nell'immagine 4).
  - Allungare il tubo di scappamento e incastrare l'estremità piana delle giunture del tubo nel foro di assemblaggio della piastra di sigillo della finestra (come illustrato nelle immagini 5 e 6).

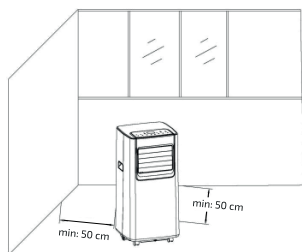

Fig. 4

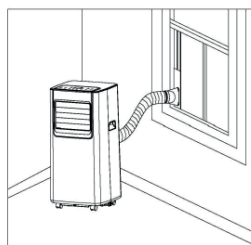

Fig. 5

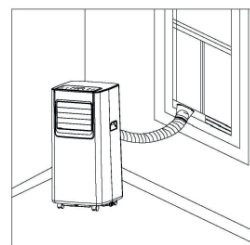

Fig. 6





## ITALIANO

**NOTE:** l'estremità piana delle giunture del tubo di scappamento deve incastrarsi nella sua posizione. Il tubo non deve essere deformato, né piegato in eccesso (oltre i 45°). Mantenere la ventilazione del tubo di scappamento libera.

**IMPORTANTE:** La lunghezza del tubo di scappamento sarà di 280 ~ 1500 mm, questa lunghezza si basa sulle specifiche del condizionatore portatile. Non utilizzare tubi con altre estensioni né sostituirlo con altri tubi, potrebbero causare un mal funzionamento. L'uscita dello scappamento non deve essere bloccata, altrimenti, potrebbe causare surriscaldamento.

## 4. FUNZIONAMENTO

### PANNELLO DI CONTROLLO LED

1. Timer
2. Selezione della velocità di ventilazione
3. Su
4. Giù
5. Sleep (notte)
6. Selezione della modalità
7. Accendere/Spegnere
8. Monitor

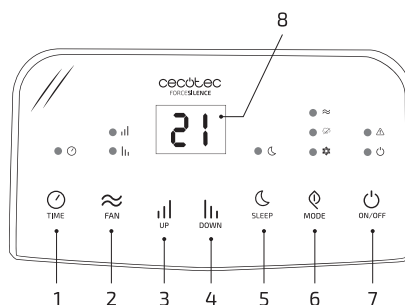

Quando si accende il macchinario per la prima volta, emetterà un suono e, in seguito, entrerà in modalità di attesa.

#### Tasto del timer:

Qualora l'apparecchio fosse acceso, premere questo tasto per spegnere il timer. Quando spento, premere questo tasto per accendere il timer. Premere questo tasto e quando il simbolo del timer lampeggia, premere i tasti su e giù per selezionare il valore del timer desiderato. I valori del timer si possono regolare tra 1 e 24 ore e il tempo è regolabile di ora in ora verso l'alto o verso il basso.

#### Tasto di selezione della velocità di ventilazione:

Nelle modalità refrigerazione e ventilazione, premere questo tasto per selezionare tra la velocità di aerazione alta o bassa. Nella modalità di deumidificazione, questo tasto non è funzionante e il ventilatore funzionerà necessariamente a velocità bassa.

#### Tasto su e giù:

Premere uno dei due tasti per cambiare la temperatura o il tempo impostato. Mentre si regola la temperatura, premere i tasti su o giù per selezionare la temperatura desiderata (non disponibile in modalità ventilatore o deumidificatore). Mentre s'imposta il tempo, premere i tasti su o giù per selezionare il tempo desiderato.

#### Modalità sleep (notte):

Quando il prodotto è in modalità refrigerazione, attivando la modalità notte la temperatura





**ITALIANO**



stabilita aumenterà di 1 °C durante la prima ora. L'ora seguente, la temperatura stabilita aumenterà ancora di 1 °C e si manterrà costante.

La modalità notte non funziona quando sono attivate le modalità deumidificazione o ventilazione. Quando il serbatoio dell'acqua sarà pieno o il prodotto sarà in fase di riposo, la modalità notte smetterà di funzionare automaticamente.

#### **Tasto di selezione della modalità:**

Qualora il condizionatore portatile fosse acceso, premere questo tasto per cambiare tra le modalità raffrescamento, deumidificazione e ventilatore.







#### **Tasto di accensione/spegnimento:**

Premere questo tasto per accendere e spegnere l'aria condizionata. Se già acceso, premere questo stesso tasto per spegnere. In caso fosse spento, premere questo tasto per accenderlo.

**IMPORTANTE:** non si può attivare la modalità notte in modalità deumidificazione o ventilazione. Utilizzare unicamente il comando a distanza per stabilire la modalità di riposo.

#### **COMANDO A DISTANZA**

Istruzioni dei tasti del comando a distanza:

- 1. Fan: premere il tasto  per selezionare la velocità alta o bassa.
- 2. Up: premere il tasto  per aumentare la temperatura e il valore del tempo regolato.
- 3. Mode: premere il tasto  per cambiare modalità tra raffrescamento, ventilatore o deumidificazione.
- 4. Sleep mode: premere il tasto  per attivare la modalità notte.
- 5. Down: premere il tasto  per ridurre la temperatura e il valore del tempo impostato.
- 6. Timer: premere il tasto  per regolare il timer.
- 7. Power: premere il tasto  per accendere o spegnere il macchinario.

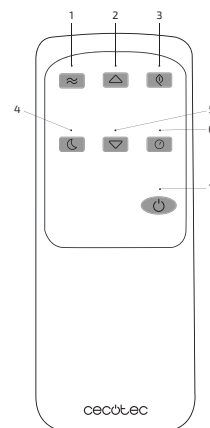

#### **FUNZIONI DI PROTEZIONI**

##### **Protezione antigelo:**

Quando l'apparecchio è in modalità raffrescamento, se la temperatura del sensore del tubo di scappamento EVA è troppo bassa, il macchinario entrerà automaticamente in stato di protezione. Se la temperatura del tubo di scappamento aumenta fino a raggiungere una certa temperatura, può tornare automaticamente alla funzione normale.

##### **Protezione contro il traboccamento d'acqua:**

Quando l'acqua depositata nel recipiente supera il livello di avvertimento, il macchinario emetterà automaticamente un segnale acustico e l'indicatore luminoso "W.F"  lampeggerà. In questo caso, è necessario indirizzare la tubazione di drenaggio al quale il macchinario è collegato, oppure l'uscita d'acqua, verso un canale di scolo o un'altra area di drenaggio per





## ITALIANO

svuotare l'acqua (per più dettagli, vedere le istruzioni di drenaggio alla fine di questo articolo). Dopo avere svuotato l'acqua, il condizionatore portatile tornerà in modalità standby.

### **Protezione del compressore:**

Per aumentare la vita utile del compressore, l'apparecchio è dotato di una funzione di protezione di avvio ritardato di 3 minuti dopo lo spegnimento dello stesso.

### **ISTRUZIONI PER IL DRENAGGIO**

#### **Drenaggio manuale:**

- Quando il macchinario si arresta in seguito al riempimento del serbatoio, spegnere e sconnettere la spina.

**AVVERTENZA:** muovere il macchinario con cautela per non rovesciare l'acqua nel vassoio della parte inferiore.

- Collocare il recipiente per l'acqua sotto l'uscita laterale dell'acqua situata dietro il corpo.
- Svitare il coperchio di drenaggio e togliere il tappo dell'acqua. L'acqua defluisce automaticamente nell'apposito recipiente per l'acqua.

#### **AVVERTENZA:**

- Mantenere il coperchio di drenaggio e il tappo dell'acqua correttamente collocati.
- Durante il drenaggio, il corpo può inclinarsi leggermente all'indietro.
- Se il recipiente dell'acqua non può contenere tutta l'acqua, prima che si riempia, tappare l'uscita dell'acqua con il tappo dell'acqua il più presto possibile per evitare che l'acqua fuoriesca e si riversi a terra.
- All'uscire dell'acqua, porre il tappo dell'acqua e stringere il tappo di drenaggio.
- Riavviare il macchinario dopo aver installato il tappo dell'acqua e la copertura di drenaggio, altrimenti, l'acqua condensata del macchinario uscirà fino a raggiungere il pavimento.

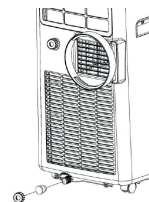

#### **Drenaggio continuo:**

Questa funzione è applicabile solo con le modalità raffrescamento e deumidificazione.

- Svitare il tappo di drenaggio e togliere il tappo dell'acqua.
- Collocare il tubo di drenaggio nell'uscita dell'acqua.
- Dirigere il tubo di drenaggio verso il secchio.

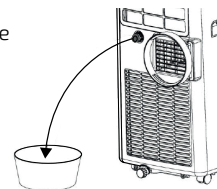

## **5. PULIZIA E MANUTENZIONE**

**IMPORTANTE:** prima di realizzare la pulizia e la manutenzione, spegnere il macchinario e sconnettere la spina.





**ITALIANO**



## **PULIZIA**

### **Pulizia della superficie**

Pulire la superficie del macchinario con un panno morbido e umido. Non utilizzare prodotti chimici, quali benzene, alcol, benzina, ecc. Altrimenti, la superficie del condizionatore portatile si rovinerà e potrebbe anche danneggiarsi il funzionamento dello stesso.

### **Pulire il filtro**

Onde evitare che il filtro si ostruisca con la polvere, e l'efficacia del condizionatore portatile diminuisca, assicurarsi di pulire il filtro una volta ogni due settimane. Pulizia del quadro superiore del filtro:

- Chiudere il blocco del quadro del filtro EVA con le mani. Premere verso il basso dall'esterno per togliere il quadro del filtro EVA. Svitare le quattro viti che fissano il filtro EVA alla struttura posteriore per togliere il filtro EVA (come illustrato nell'immagine).
- Collocare il filtro EVA in acqua tiepida con un detergente neutro (approssimativamente a 40°C) e asciugarlo all'ombra dopo averlo sciacquato.

Sacar tornillos



### **CONSERVAZIONE DEL PRODOTTO:**

- Svitare il tappo di drenaggio, togliere il tappo dell'acqua e versare il liquido del recipiente dell'acqua in altri recipienti adeguati o inclinare direttamente il corpo per versare l'acqua.
- Accendere il macchinario, impostare la modalità di ventilazione bassa e mantenere questa configurazione fino a che il tubo di drenaggio si asciughi, per mantenere secco l'interno del corpo ed evitare che ammuffisca.
- Spegnerne il macchinario, scollegare il cavo di alimentazione e arrotolare il cavo. Porre il tappo di drenaggio e il tappo dell'acqua.
- Togliere il tubo di scappamento.
- Coprire il condizionatore portatile con una borsa di plastica e metterlo in un luogo asciutto. Tenerlo fuori dalla portata dei bambini ed evitare che si ricopra di polvere.
- Togliere le pile dal comando a distanza e conservarle adeguatamente.

**NOTA:** assicurarsi di conservare il corpo in un luogo asciutto e conservare tutte le componenti del prodotto in modo adeguato.

## 6. RISOLUZIONE DEI PROBLEMI

Problemi	Cause	Soluzioni
Il condizionatore portatile non funziona.	Non c'è elettricità.	Accendere il prodotto dopo averlo collegato a una presa di corrente elettrica.
	L'indicatore di straripamento mostra "FL".	Drenare l'acqua.
	La temperatura ambiente è troppo fredda o calda.	Ricordiamo di usare il prodotto quando la temperatura è tra i 7 e i 35 °C.
	Nella modalità raffreddamento, la temperatura ambiente è inferiore alla temperatura impostata.	Cambiare la temperatura fissata.
	Nella modalità deumidificazione, la temperatura ambiente è bassa.	Collocare il prodotto in una stanza con una temperatura ambiente superiore a 17 °C.
L'effetto di raffreddamento non è efficiente.	C'è luce solare diretta.	Evitare l'esposizione alla luce diretta (con tende, persiane, ecc.).
	Vi sono porte o finestre aperte, molte persone o in modalità raffreddamento ci sono altre fonti di calore.	Chiudere porte e finestre e riavviare il condizionatore portatile.
	Il filtro è sporco.	Pulire o rimpiazzare il filtro.
	L'entrata o l'uscita di aria sono bloccate.	Rimuovere le ostruzioni.
Emette molto rumore.	Il condizionatore portatile non è posto su di una superficie piana.	Collocare il condizionatore portatile su di una superficie piana per ridurre il rumore.
Il compressore non funziona.	Si avvierà la protezione contro il surriscaldamento.	Aspettare 3 minuti fino a che si abbassi la temperatura dopodiché riavviare il macchinario.
Il comando a distanza non funziona.	La distanza tra il comando a distanza e il condizionatore portatile è molto grande.	Avvicinare il comando a distanza al condizionatore portatile e assicurarsi che il comando sia orientato direttamente in direzione del suo ricevitore.
	Il comando a distanza non rileva il suo ricevitore.	
	Le pile si sono scaricate.	Sostituire le pile.
Se il monitor segna 'E1'.	Il sensore della temperatura ambiente funziona in modo anormale.	Controllare il sensore della temperatura ambiente e i circuiti relazionati.
Se il monitor segna 'E2'.	Il sensore della temperatura del tubo funziona in modo anormale.	Controllare il sensore della temperatura del tubo e dei circuiti relazionati.

**NOTA:** assicurarsi di conservare il corpo in un luogo asciutto e conservare tutte le componenti.





**ITALIANO**



## 7. SPECIFICHE TECNICHE

Modello: ForceClima 7050

Riferimento del prodotto: 05244

Potenza elettrica assorbita in modalità freddo: 792 W

Voltaggio e frequenza: 220-240 V, 50 Hz

Potenza frigorifera: 7000 BTU | 1800 Frig/h | 2.06 kW

Refrigerante: R290/130g

Pressione di funzionamento | Suzione: 0.6 MPa | Scarica: 1.8 MPa

Pressione massima: 3.0 MPa

Flusso d'aria: 300 m<sup>3</sup>/h

Made in China | Progettato in Spagna

## SCHEMA DI FUNZIONAMENTO

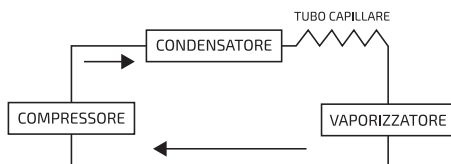

## 8. RICICLAGGIO DEGLI ELETTRODOMESTICI



La direttiva europea 2012/19/UE sui Residui di Apparecchi Elettrici ed Elettronici (RAEE) specifica che gli elettrodomestici non devono essere riciclati con il resto dei rifiuti municipali. I suddetti elettrodomestici devono essere gettati in forma separata, per ottimizzare il recupero e il riciclaggio di materiali e, in questo modo, ridurre l'impatto che possono avere sulla salute umana e sull'ambiente.

Il simbolo del contenitore barrato le ricorda l'obbligo di gettare questo prodotto in modo corretto. Se il prodotto in questione annovera batterie o pile per il suo funzionamento elettrico, queste dovranno essere estratte prima di gettare il prodotto, ed essere trattate a parte come un residuo di differente categoria.

Per ottenere informazioni dettagliate circa la forma più adeguata per gettare i suoi elettrodomestici e/o le corrispondenti batterie, il consumatore dovrà contattare le autorità locali.





 **ITALIANO**

## 9. GARANZIA E SAT

Questo prodotto ha una garanzia di 2 anni a decorrere dalla data d'acquisto, sempre se si conserva per l'invio la fattura d'acquisto, se il prodotto è in buono stato fisico e se ne è stato fatto un uso adeguato, come indicato in questo manuale d'istruzioni.

La garanzia non coprirà:

- Se il prodotto è stato usato fuori dalle sue capacità e utilità, maltrattato, colpito, esposto all'umidità, immerso in qualche liquido o sostanza corrosiva, così come per qualsiasi altro errore attribuibile al consumatore.
- Se il prodotto è stato smontato, modificato o riparato da persone non autorizzate dal SAT ufficiale di Cecotec.
- Se il problema è causato dalla normale usura dei pezzi dovuta all'uso. Il servizio di garanzia copre tutti i difetti di fabbricazione durante 2 anni in base alla legislazione vigente, eccetto per i pezzi sottoposti a usura. In caso di mal utilizzo da parte dell'utente il servizio di garanzia non sarà responsabile della riparazione.

Qualora si riscontrassero anomalie nel prodotto, oppure se si desiderasse ottenere delle informazioni, occorre contattare il Servizio di Assistenza Tecnica di Cecotec al seguente numero di telefono: **+34 963210728**.



## 2. INSTRUÇÕES DE SEGURANÇA

Siga atentamente estas instruções de segurança quando use o produto.

- Assegure-se de que a voltagem de rede coincide com a voltagem especificada na etiqueta de classificação do produto e que a tomada tenha corrente.
- Não submergir o cabo, ou qualquer outra parte fixa do produto em água. Certifique-se de ter as mãos completamente secas antes de tocar na tomada e ligar o produto.

**ATENÇÃO:** se o produto cair acidentalmente na água, desligue da tomada ou fonte de alimentação. Não toque na água!

- Inspecione o cabo de alimentação regularmente em busca de danos visíveis. Não há nenhum tipo de peça no interior do aparelho que o utilizador possa reparar. Se o cabo apresenta danos, deve ser reparado pelo Serviço de Assistência Técnica oficial de Cecotec para evitar qualquer tipo de perigo.
- Não transporte o produto ou puxe pelo cabo de alimentação. Não use o cabo como asa. Não force o cabo de alimentação. Não passe o produto em cima do cabo de alimentação. Mantenha o cabo de alimentação longe de superfícies quentes.

**ATENÇÃO:** não use o produto se o cabo, a tomada ou a estrutura estiverem danificadas ou se não funcionam corretamente ou se sofreram alguma queda.





## **PORTUGUÊS**

- Não use o produto em espaços fechados onde possam produzir-se vapores explosivos ou inflamáveis
- Mantenha o produto longe de fontes de calor.
- Mantenha o cabelo, roupa, dedos e outras partes do corpo longe das aberturas e partes móveis do produto.
- O aparelho não deve ser usado por crianças desde 0 a 8 anos de idade. Este eletrodoméstico pode ser usado por crianças maiores de 8 anos de idade sempre e quando estiverem sob supervisão.
- Este produto pode ser usado por pessoas com capacidades físicas, sensoriais ou mentais reduzidas ou com falta de experiência se estiverem sob supervisão ou tenham recebido instruções concernentes ao uso do aparelho de forma segura e entendem os riscos que este implica.
- Supervisione as crianças para assegurar que não brinquem com o produto. É necessário dar uma supervisão estrita se o produto estiver em uso perto o de crianças.
- É necessária uma supervisão estrita se o produto estiver em funcionamento perto de crianças.
- Mantenha o produto e o seu cabo fora do alcance de crianças com idades inferiores a 8 anos.
- Não tente reparar o produto por si mesmo. Contacte com o SAT oficial de Cecotec.
- Desligue o produto da fonte de alimentação quando não estiver a usar, quando tiver que mudar de lugar ou antes de montar ou tirar peças. Para evitar perigo de tropeçar, enrole o cabo de forma segura.





- A limpeza e manutenção do produto devem ser efetuadas de acordo com este manual de instruções, para assegurar o correto funcionamento do mesmo.
- A limpeza não deve ser feita por crianças. Não se aceita nenhuma responsabilidade sobre danos ou lesões pessoais que tenham como origem um uso inadequado do produto ou o incumprimento deste manual.
- Guarde o produto e o seu manual quando não estiverem a ser usados num lugar seco e seguro.
- Coloque o produto num lugar seco e mantenha uma distância de mais de 50 cm entre o produto e objetos e paredes à volta.
- Depois de instalar o ar condicionado portátil, certifique-se de que o cabo de alimentação está em boas condições e devidamente conectado na tomada de corrente elétrica e coloque o cabo de alimentação desenrolado para evitar possíveis acedentes.
- Não ponha nenhum objeto na entrada e saída de ar do produto. Mantenha a entrada e saída de ar livres de obstruções.
- Quando se instalem tubos de drenagem certifique-se de que estejam corretamente conectadas e não se deformem ou dobrem.
- Certifique-se de que ao mover o produto, estar na posição vertical.
- Não instale nem utilize o ar condicionado portátil na casa de banho ou outros ambientes húmidos.
- Não use sprays, inseticidas ou outras substancias inflamáveis perto do ar condicionado portátil.





## PORTUGUÊS

- Não faça furos nem queime nenhum dos componentes do dispositivo.
- Lembre-se que os refrigerantes podem ser inodoros.
- O dispositivo deve ser instalado, utilizado e armazenado em lugares de no mínimo 7 m<sup>2</sup>.
- Armazene o dispositivo em áreas bem ventiladas onde o tamanho corresponda à área especificada para o bom funcionamento.
- O ar condicionado portátil está desenhado unicamente para uso interior e não é compatível com outro tipo de usos.
- Certifique-se de colocar o dispositivo a uma distância mínima de 50 cm de paredes e outros objetos.
- Não desmonte nem modifique o dispositivo, isto poderia causar o mau funcionamento e danos tanto a pessoas como a propriedades. Para evitar perigo, contacte com o o Serviço de Assistência Técnica de Cecotec para dúvidas ou reparação.
- O dispositivo deve ser instalado de acordo com o Regulamento elétrico de baixa tensão.

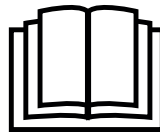



### 3. CONFIGURAÇÃO E MONTAGEM

Pode-se mover o ar condicionado portátil com facilidade. Enquanto o fizer, certifique-se de que está em posição vertical e colocado sobre uma superfície plana. Não instale nem utilize o produto em casas de banho ou outros ambientes húmidos.

- Instale o tubo de calor (como mostra na imagem 1), aperte o extremo do tubo de escape no orifício de escape do painel traseiro.
- Instale o conjunto do suporte de selado da janela.
  - Abra a janela e instale o suporte de selado da janela (como img. 2 e 3). A montagem pode ser na horizontal e na vertical.
  - Estique os diversos componentes da montagem do suporte de selado da janela, ajuste a distância de abertura para por em contacto com ambos extremos do conjunto com a janela e fixe os componentes do conjunto.
- Instale a placa de selado da janela.
- Instalar o corpo.
  - Mova a máquina com o tubo de calor instalado e os acessórios até à janela. A distância entre o corpo e as paredes ou outros objetos deve ser no mínimo de 50 cm (como mostra img. 4).
  - Alargue o tubo de escape e encaixe o extremo plano das juntas do tubo no orifício de montagem da placa de selado da janela (como img. 5 e 6).
  - O extremo plano das juntas do tubo de escape deve encaixar no o devido lugar.
  - O tubo não se pode deformar nem girar em excesso (acima de 45°). Mantenha a ventilação do tubo de escape livre.

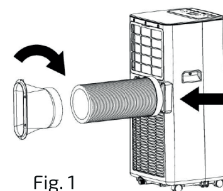

Fig. 1

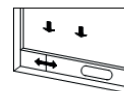

Fig. 2

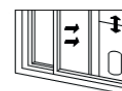

Fig. 3

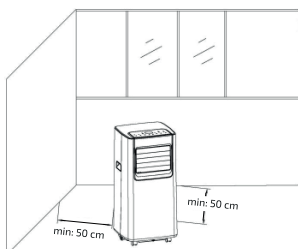

Fig. 4

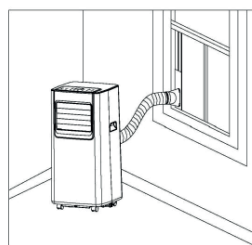

Fig. 5

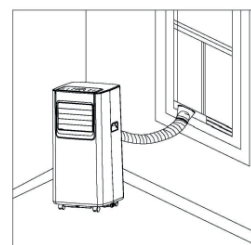

Fig. 6

**IMPORTANTE:** a longitude da mangueira de escape será de 280-1500mm, esta longitude está baseada nas especificações do ar condicionado portátil. Não utilize tubos de outra extensão nem substitua com outras mangueiras diferentes, poderá causar um mau funcionamento. A saída de escape não deve estar bloqueada, caso contrário, poderá causar aquecimento



excessivo.

## 4. FUNCIONAMENTO

### PAINEL DE CONTROLO

1. Temporizador
2. Seleção de velocidade do ventilador
3. Cima
4. Baixo
5. Sleep/Noite
6. Selecionar modo
7. Ligar/desligar
8. Ecrã

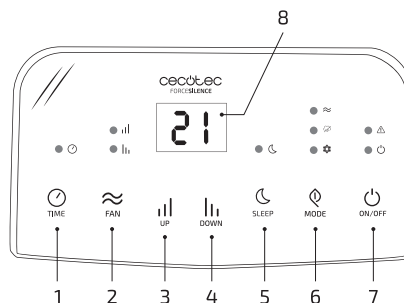

Quando ligar o ar condicionado portátil por primeira vez, emitirá um som, estará em modo espera.

#### Tecla do temporizador

Em caso de que o produto esteja aceso, pressione esta tecla para apagar o temporizador. Quando estiver desligado, pressione esta tecla para ligar o temporizador. Pressione esta tecla quando o símbolo do temporizador estiver a piscar, pressione as teclas Cima/Baixo para escolher o tempo desejado. Os valores do temporizador podem ajustar-se entre 1h e 24h e o tempo se ajusta de hora em hora, para cima e para baixo.

#### Tecla de seleção de velocidade do ventilador

Neste modo de refrigeração e ventilação, pressione a tecla para escolher a velocidade de ar alta ou baixa. No modo de desumidificação esta tecla não é funcional e o ar condicionado portátil escolherá forçosamente o funcionamento a velocidade baixa.

#### Tecla cima ou baixo

Pressione a tecla de temperatura para mudar à desejada e a tecla do temporizador para ajustar o tempo. Pressione para cima ou para baixo para subir ou baixar a temperatura e para aumentar ou diminuir o tempo (as teclas Cima/Baixo não estão disponíveis para o modo ventilação e desumidificador).

#### Modo Sleep (Noite)

Quando o produto está em modo de refrigeração, ao ativar o modo noite a temperatura estabelecida aumentará 1 °C durante a primeira hora. Uma hora depois, a temperatura estabelecida aumentará mais 1 °C e será constante.

O modo noite não funciona quando estão activados os modos desumidificação ou ventilação. Quando o depósito de água estiver cheio, o produto entrará em estado de repouso, o modo noite deixa de funcionar automaticamente..



### Tecla de Modos

Pressione a tecla de Modos para mudar entre os modos de Refrigeração, desumidificação e ventilação.







### Tecla Ligar/desligar

Pressione a tecla Ligar/desligar. Caso esteja aceso, desligue. Se estiver desligado, ligue.

NOTA: não se pode ativar o modo Noite nos modos desumidificação ou ventilação.

### COMANDO A DISTÂNCIA

Instruções das teclas do comando a distância:

- Fan: pressione esta tecla  para escolher a velocidade alta ou baixa.
- Up: pressione esta tecla  para aumentar a temperatura ou o tempo.
- Mode: pressione esta tecla  para mudar entre refrigeração, ventilação ou desumidificador.
- Sleep Mode (Noite): pressione esta  tecla para ativar o modo noite.
- Down: pressione esta tecla  para reduzir a temperatura e o tempo.
- Timer: pressione esta tecla  para ajustar o temporizador.
- Power: pressione esta tecla  para Ligar/Desligar o ar condicionado portátil.

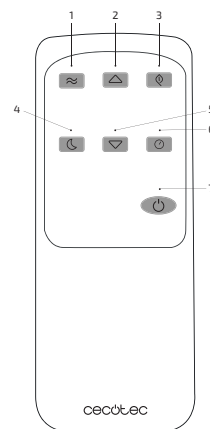

### FUNÇÕES DE PROTEÇÃO

#### Proteção anti-congelamento:

Quando o ar condicionado portátil estiver em modo refrigeração, se a temperatura do sensor do tubo de escape EVA for demasiado baixa, a máquina entrará automaticamente em estado de proteção. Se a temperatura do tubo de escape aumenta até alcançar certa temperatura, pode voltar automaticamente ao funcionamento normal.

#### Proteção contra transbordo de água:

Quando a água que se deposite na bandeja supere o nível de advertência, a máquina emitirá automaticamente um alarme acústico e o indicador luminoso "W.F."  piscará. Neste caso é necessário mover o tubo de drenagem para esvaziar a água (para mais detalhes, ver instruções de drenagem no fim deste capítulo). Depois de esvaziar a água, a máquina voltará ao modo de espera.

#### Proteção do compressor:

O compressor contém uma função de proteção de arranque de atraso de 3 min., depois de apagar o ar condicionado portátil, que permite aumentar a sua vida.

### INSTRUÇÕES DE DRENAGEM

#### Drenagem Manual:



## **PORTUGUÊS**

- Quando a máquina parar depois de que o depósito de água esteja cheio, desligue e desconecte da corrente elétrica.

**ADVERTÊNCIA:** mova a máquina cuidadosamente para não derramar a água na bandeja de água da parte inferior do corpo.

- Coloque o recipiente de água debaixo da saída de água lateral situada detrás do corpo.
- Desenrosque a tampa de drenagem e tire a tampa de água. A água fluirá automaticamente no recipiente de água.
- Mantenha a tampa de drenagem e a tampa de água postos corretamente.
- Durante a drenagem, o corpo pode inclinar-se ligeiramente para trás.
- Se o recipiente de água não pode aguentar com toda a água, antes de que se encha, tape a saída de água com a tampa de água o mais rápido possível para evitar que a água saia e caia para o chão.
- Quando saia água, coloque a tampa de água e aperte a tampa de drenagem.
- Reinicie a máquina depois de instalar a tampa de água e a coberta de drenagem, caso contrário a água de condensação da máquina molhará o chão.



### **Desague contínuo:**

Esta função só é aplicável nos modos de refrigeração e desumidificação:

- Desenrosque a tampa de drenagem e tire a tampa de água.
- Coloque o tubo de drenagem na saída de água.
- Dirija o tubo de drenagem a um balde.

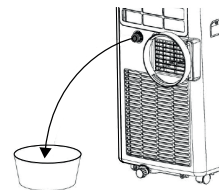

## **5. LIMPEZA E MANUTENÇÃO**

Antes de realizar a limpeza e manutenção, desligue a máquina da corrente elétrica.

### **LIMPEZA**

#### **Limpeza da superfície**

Limpe a superfície da máquina com um pano suave e húmido. Não utilize produtos químicos com benzeno, álcool, gasolina etc. caso contrário a superfície do ar condicionado portátil estraga e poderá a danificar o seu funcionamento.

#### **Limpeza do filtro**

Para evitar que o filtro se obstrua com pó e a eficácia do ar condicionado portátil diminua, certifique-se de limpar o filtro uma vez a cada duas semanas.

Limpeza da parte superior do filtro:

- Feche o bloqueio da parte superior do filtro EVA com as mãos. Pressione para baixo desde o exterior para tirar a parte superior do filtro EVA. Desenrosque os quatro parafusos que fixam o filtro EVA e a carcaça traseira para tirar o filtro EVA (como na img.).

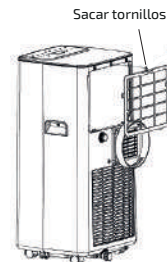



- Coloque o filtro EVA na água tibia com um detergente neutro a aproximadamente 40 °C e seque à sombra depois de enxaguar.

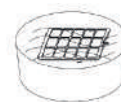

**ARMAZENAMENTO DO PRODUTO**

- Desaperte a tampa de drenagem, tire a tampa de água e verta o líquido da bandeja de água noutros recipientes adequados ou incline o corpo diretamente para verter a água.
- Ligue a máquina, ajuste ao modo de ventilação baixa e mantenha configuração até que o tubo de drenagem se seque, para manter seco o interior do corpo e evitar que se humedeça.
- Apague a máquina, desconecte o cabo de alimentação da corrente elétrica e envolva o cabo. Coloque a tampa de água e a tampa de drenagem.
- Retire o tubo de escape.
- Cubra o ar condicionado portátil com uma bolsa de plástico e ponha num lugar seco. Mantenha fora do alcance de crianças e tente que não entre pó.
- Tire as pilhas do comando a distância e conserve-as adequadamente.

Certifique-se de armazenar o corpo num lugar seco e conserve todos os componentes do produto adequadamente.

**6. RESOLUÇÃO DE PROBLEMAS**

Não repare o ar condicionado portátil por si mesmo. Uma reparação inadequada anularia a garantia e pode causar danos aos usuários e ao produto.

<b>Problemas</b>	<b>Causas</b>	<b>Soluções</b>
O ar condicionado portátil não funciona.	Não há eletricidade.	Ligue o produto depois de conectar à tomada de eletricidade.
	O indicador de transbordo de água mostra "FL".	Drene a água.
	A temperatura ambiente é demasiado fria ou quente.	Recomendamos usar o produto quando a temperatura seja entre 7 e 35 °C.
	No modo de refrigeração, a temperatura ambiente é inferior á temperatura ajustada.	Mude a temperatura escolhida.
	No modo de desumidificação a temperatura ambiente é baixa.	Coloque o produto num espaço com uma temperatura ambiente superior a 17 °C.



## PORTUGUÊS

O efeito de refrigeração não é bom.	Há luz solar direta.	Evite que incida a luz diretamente (com cortinas, persianas, etc.).
	Há portas ou janelas abertas, muitas pessoas ou no modo de refrigeração há outras fontes de calor.	Feche as portas e janelas e reinicie o ar condicionado portátil.
	El filtro está sucio.	Limpe ou mude o filtro.
	A entrada ou saída de ar estão bloqueadas.	Tire as obstruções.
Emite muito ruído.	O ar condicionado portátil não está sobre uma superfície plana.	Coloque o ar condicionado portátil sobre uma superfície plana para reduzir o ruído.
O compressor não funciona.	Inicia-se a proteção contra aquecimento excessivo.	Espere 3 minutos até que se baixe a temperatura e depois reinicie a máquina.
O comando a distância não funciona.	A distância entre o comando a distância e o ar condicionado portátil é muito grande.	Aproxime o comando a distância ao ar condicionado portátil e certifique-se de que o comando esteja diretamente orientado na direção do receptor.
	O comando a distância não aponta ao seu receptor.	
	As pilhas estão gastas.	Substitua as pilhas.
Mostra no ecrã 'E1'.	O sensor de temperatura ambiente funciona de forma anormal.	Verifique o sensor de temperatura ambiente e os circuitos relacionados.
Mostra no ecrã 'E2'.	O sensor de temperatura do tubo funciona de forma anormal.	Verifique o sensor de temperatura do tubo e os circuitos relacionados.

## 7. ESPECIFICAÇÕES TÉCNICAS

Modelo: ForceClima 7050

Referência do produto: 05244

Potência elétrica absorvida em modo frio: 792 W

Voltagem e frequência: 220-240 V, 50 Hz

Potência frigorífica: 7000 BTU | 1800 Frig/h | 2.06 kW

Refrigerante: R290/130g

Pressão de funcionamento | Sucção: 0.6 MP | Descarga: 1.8 MPa

Pressão máxima: 3.0 MPa

Fluxo de ar: 300 m<sup>3</sup>/h

Made in China | Desenhado em Espanha

### DIAGRAMA ESQUEMÁTICO

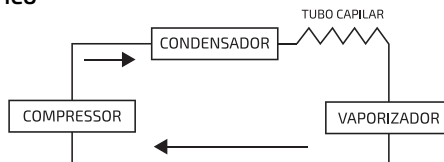



- Para conhecer todos os parâmetros técnicos e específicos, consulte a placa de identificação do produto.
- Devido à melhora contínua dos produtos, reservado-nos ao direito de mudar algum desenho sem aviso prévio.

## 8. RECICLAGEM DE ELETRODOMÉSTICOS



A diretiva europeia 2012/19/UE sobre Resíduos de Aparelhos Elétricos e Eletrônicos (RAEE) especifica que os eletrodomésticos não devem ser reciclados com o resto dos resíduos municipais. Ditos eletrodomésticos devem ser descartados de forma separada, para otimizar a recuperação e reciclagem de materiais e, de esta maneira, reduzir o impacto que possam ter na saúde humana e meio ambiente.

O símbolo de contentor riscado recorda a sua obrigação de descartar este produto de forma correta. Se o produto em questão conta com uma bateria ou pilha para a sua autonomia elétrica, esta deverá extrair-se antes de ser descartada e ser tratada como um resíduo de diferente categoria.

Para obter informação detalhada acerca da forma mais adequada de descartar os seus eletrodomésticos e/ou as correspondentes baterias, o consumidor deverá contactar com as autoridades locais.

## 9. GARANTIA E SAT

Este produto tem uma garantia de 2 anos desde a data de compra, sempre e quando se conserve e envie a fatura de compra, o produto está em perfeito estado físico e se dê uso adequado tal e como se indica neste manual de instruções.

A garantia não cobrirá:

- Se o produto foi usado fora da sua capacidade ou utilidade, maltratado, batido, exposto a humidade, submergido em algum líquido ou substância corrosiva, assim como qualquer outra falta atribuível ao consumidor.
- Se o produto foi desmontado, modificado ou reparado por pessoas não autorizadas pelo SAT oficial de Cecotec.
- Se a origem da incidência foi pelo desgaste normal das peças devido ao uso.

O serviço de garantia cobre todos los defeitos de fabricação durante 2 anos com base na legislação vigente, exceto peças consumíveis. Em caso de mau uso por parte do usuário o serviço de garantia não se fará responsável da reparação.

Se deteta uma ocorrência com o produto ou tem alguma consulta, entre em contacto com o Serviço de Assistência Técnica oficial de Cecotec através do número de telefone **+34 963210728**.





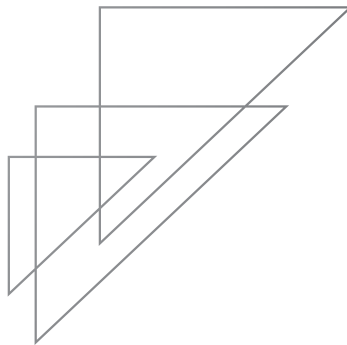



[www.cecotec.es](http://www.cecotec.es)

Grupo Cecotec Innovaciones S. L.  
C/de la Pinadeta s/n, 46930  
Quart de Poblet, Valencia, Spain